

REBCO: ЭКСПОРТ ЗАПРЕЩЕН.

ЦЕНОВОЙ ПОТОЛОК И ЭМБАРГО:
СТАНУТ ЛИ ОНИ ПРИГОВОРОМ ДЛЯ РОССИИ?

с. 4

Ф Е Д Е Р А Л Ь Н Ы Й

БИЗНЕС

ЖУРНАЛ

#2 (50) 2023

ИТОГИ-2022

**ЕСТЬ ЗДЕСЬ
КТО-НИБУДЬ ЖИВОЙ?..**

#НЕФТЯНОЕ ЭМБАРГО

#КРИПТОЗИМА

#БЕТОННАЯ СТЕНА САНКЦИЙ

#ЭФФЕКТ ДОМИНО

#PERMACRISIS

АЛЕКСЕЙ ДЮМИН

Губернатор Тульской области:

**СТАБИЛЬНОСТЬ ОБЛАСТИ —
ЗАСЛУГА ВСЕХ ТУЛЯКОВ**

с. 20

СПЕЦПРОЕКТ «УРАЛ»

**ТОП-100: РЕЙТИНГ САМЫХ ВЛИЯТЕЛЬНЫХ
ЛЮДЕЙ СВЕРДЛОВСКОЙ ОБЛАСТИ**

с. 50

**АВТОРЫНОК СЪЕЖИЛСЯ,
АВТОБИЗНЕС РАЗРУШЕН:**

чем, как и почему будут торговать
автодилеры, и захотят ли?

с. 10

Цифровые версии журнала
business-magazine.online



ISSN 1819-267X
23001
9 1711813 267007



CESSNA CITATION LATITUDE

Мировой бестселлер в своем классе



Современный и стильный салон, простор с большой высотой потолка, ровный пол и отличные летные характеристики.

Откройте для себя Cessna Citation Latitude — абсолютного лидера по продажам в сегменте самолетов среднеразмерной кабины.



ЗАО «ИстЮнион» – официальный представитель по продажам самолетов Cessna в России и СНГ
+7 (495) 269-02-10
reception@eastunion.ru

Eastunion.ru

Реклама. 16+

№2 февраль 2023

Федеральный номер:

- дата выхода печатной версии — 02.02.2023
- дата выхода цифровой версии — 03.02.2023

Регистрационный номер и дата принятия решения о регистрации: серия ПИ № ФС 77-73531 от 31 августа 2018 г. Выписка из реестра зарегистрированных средств массовой информации выдана Федеральной службой по надзору в сфере связи, информационных технологий и массовых коммуникаций (Роскомнадзор).

Издается с 2002 года. По итогам 2006–2015 годов удостоивался награды «Тираж — рекорд года» среди деловых изданий

Тираж номера — 20 000 экз; в т. ч.

- отпечатанный тираж — 20 000 экз.
- цифровой тираж (электронные версии журнала, скачиваемые в течение полугода с даты выхода) — более 5 000 экз.

Учредитель и издатель:
ООО «РЕГИОНАЛЬНЫЕ НОВОСТИ»

Адрес учредителя, издателя, редакции:
300041, Тульская обл., г. Тула,
пр-т Ленина, д. 57/114, оф. 311

info@business-magazine.online

Генеральный директор
ООО «РЕГИОНАЛЬНЫЕ НОВОСТИ» —
Мазов Андрей Сергеевич

Размещение рекламы: /
reklama@business-magazine.online

Вопросы регионального развития: /
partner@business-magazine.online

Главный редактор: Миханчик Анна Михайловна
mihanchik@business-magazine.online

Руководитель отдела продаж: Валерия Назарова

Корректор: Ольга Макеева

Верстка: Сергей Ларшин

Подписной индекс: 82414

ISSN: 1819-267X

© ООО «РЕГИОНАЛЬНЫЕ НОВОСТИ» /

Использование материалов возможно только

с письменного согласия издателя

Для лиц старше 16 лет

Цена свободная

Отпечатано в ООО «Борус-Принт»,
1115201, г. Москва, вн.тер.г. муниципальный округ
Москворечье-Сабурово, пер. 1-й Котляковский, д. 3,
эт. 1, помещ./ком. 1/12.

Региональные версии «Бизнес-журнала»

Учредитель: ООО «РЕГИОНАЛЬНЫЕ НОВОСТИ»

| Наименование издания | Главный редактор | Контакты |
|---|--------------------------------|---|
| Бизнес.Сибирь (ООО «Точка роста») | Фролова Кристина Олеговна | Тел: 8 (3842) 900-114, e-mail: priemnaya@bmag42.ru |
| Бизнес журнал. Урал (ООО «Региональные новости») | Мария Мехоношина | Тел: 8 (922) 145-68-93, e-mail: mekhonoshina@business-magazine.online |
| Бизнес журнал. Кострома (ООО «Кострома Бизнес медиа») | Ефимова Марина Владимировна | Тел: 8 (4942) 46-11-21, e-mail: mary.efi@yandex.ru |
| Бизнес журнал. Тула (ООО «Региональные новости») | И.о. Лысенко Полина Михайловна | Тел: 8 (4872) 710-804, e-mail: tula@business-magazine.online |

Региональный охват и схема распространения «Бизнес-журнала»

- Центральный федеральный округ
- Уральский федеральный округ
- Сибирский федеральный округ

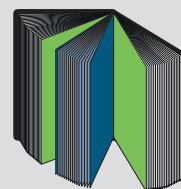

Региональные версии «Бизнес-журнала» помимо федеральных страниц имеют региональную вкладку, которая размещается в конце издания. На вкладке публикуются выходные данные регионального журнала. За содержание региональных версий федеральная редакция ответственности не несет.

ПЕРСОНА **АЛЕКСЕЙ ДЮМИН**



СТАБИЛЬНОСТЬ ОБЛАСТИ — ЗАСЛУГА ВСЕХ ТУЛЯКОВ

Персона номера — губернатор Тульской области **Алексей ДЮМИН**. Как региональная экономика и местный бизнес адаптировались к санкциям? Какова динамика основных экономических показателей Тульской области по итогам 2022 года? Как регион выстроил работу с инвесторами? Актуальная информация об экономике одного из самых промышленно развитых российских регионов — от первого лица.

4 **РЕВСО: ЭКСПОРТ ЗАПРЕЩЕН**

Ценовой потолок и эмбарго на продажу нефти: станут ли они приговором для России? Мнения, мягко говоря, разделились. Приводим некоторые из них в этом номере, который выходит в пиковый для мировой нефтегазовой отрасли момент. В феврале мы зайдем на новый виток ограничений на поставку российских ресурсов. И до сих пор никто не берется предположить, чем ответят ключевые игроки на потолки и запреты, введенные не для них. В этом номере — еще одна порция аргументов от российских экспертов. Каким они видят вектор развития нефтегазовой промышленности РФ?

10 **АВТОРЫНОК СЪЕЖИЛСЯ, АВТОБИЗНЕС РАЗРУШЕН**

Бомбы замедленного действия — не одна и не сегодня были заложены под мировой авторынок. Эффект домино сложил его как карточный домик. Россия страдала вместе со всеми общими болячками, пока не попала под санкции. В итоге наш авторынок съежился, а экосистема автобизнеса оказалась в руинах. Продажи новых автомобилей в России в 2022 году сократились на 60%. Вместо 74 только 17 автомобильных брендов продолжают работать в России, даже самые сильные игроки автобизнеса испытывают усталость от вечной борьбы и ищут ликвидность и душевные силы, чтобы оставаться в игре.

16 **ПРОСЬБА ПРИГОТОВИТЬСЯ: СИТУАЦИЯ ТРЕВОЖНАЯ, С ОПАСЕНИЕМ ЖДЕМ ВЕСНЫ!**

Ловите очередную порцию искрометной аналитики от профессора кафедры экономической и социальной географии России МГУ Натальи Зубаревич и готовьтесь: весна-то приближается... Спасибо эксперту за тонкий юмор и столь же нежные намеки на будущее, а еще за острый взгляд и объективность. Зубаревич работает с цифрами, а они тревожат: 7% — падение реальных доходов населения начиная с 2013-ого года. 24% — падение продаж в новостройках Москвы и Подмосковья за период январь — ноябрь 2022 года. Остальное — в аналитике номера.

28 **КАНДИДАТСКИЙ, ТУРБУЛЕНТНЫЙ, АДАПТИВНЫЙ:**

каким вышел из зоны повышенной турбулентности рынок труда? А вышел ли он из нее?.. Эксперт номера анализирует динамику зарплат и других расходов на персонал в 2022 году, определяет ключевые последствия частичной мобилизации, которые уже переформатировали рынок трудовых ресурсов, и очерчивает зону риска для тех, кому в новом году будет нелегко найти и не потерять работу.

32 ОТ АНАЛИТИКИ — К ИНСТРУКЦИЯМ ПО СПАСЕНИЮ СЕБЯ

Бизнес сбился с ног в поиске рабочих рук. В этом номере накидываем перечень ключевых и эффективных инструментов реальной скорой помощи, которая поможет закрыть бреши на производстве. Чудесных рецептов не ждите, берите дело в свои руки! Как, читайте свежий кейс по HR-технологиям.

40 ГОСПЛАН, ГОВОРИТЕ? А ПОЧЕМУ БЫ И НЕ ВСПОМНИТЬ

Наш постоянный автор Анатолий Вассерман обладает не только уникальными знаниями, но и столь же блестящей памятью. На этот раз в линейном приближении он рассматривает опыт планирования, накопленный человечеством в разных областях жизни. В круг его зрения попало уравнение Клапейрона–Менделеева, вандерваальсово взаимодействие и нелинейности положенее. Следите за мыслью — не отвлекайтесь, иначе разгадать смысл не получится.

62 ВЕРЮ — НЕ ВЕРЮ:

за биткоином погоняться и проиграешь... Разочарование и охлаждение, массовый переход в DeFi, амнистия для криптоинвесторов, падение, еще падение, банкротство, одно, другое, тревоги, попытки взять под контроль, то зима, то оттепель... Куда катится крипторынок, и как на это реагировать? Предлагаем мозаику ключевых событий в криптоиндустрии – 2022 и набрасываем сценарии будущего, в котором каждый инвестор хочет найти местечко потеплее.

68 ПОЛЗУЧИЙ И ПЕРМАНЕНТНЫЙ:

2022-ый все перевернул в медиа- и рекламном сегментах. Произошедшая зачистка поляны никому не пошла на пользу: рынок сжался, рекламодатель потерялся и запутался, аудитория разочаровалась. Вместе с экспертами разыскиваем победителей, отвечаем на вопрос, куда деваться бизнесу, который утратил коммуникацию с потребителем, выстроенную с помощью тех, о ком нельзя вспоминать. Где будут оседать рекламные бюджеты, и стоит ли бежать вперед других туда, где еще никто не был?..

74 НОВОЕ ВРЕМЯ — НОВЫЙ СПРОС:

российские дизайнеры в поисках новых образов. Как меняются образы, и кто ими командует: потребитель или создатель? Города будущего, одежда настоящего и сокрушительные расставания прошлого — как мир российского дизайна переживает этап повышенного внимания и надежд?

СПЕЦПРОЕКТ «УРАЛ»

ТОП 100 ВЛИЯТЕЛЬНЫХ ЛЮДЕЙ СВЕРДЛОВСКОЙ ОБЛАСТИ 2022

50 ВГЛЯДИТЕСЬ В ЭТИ ЛИЦА...

Топ-100 влиятельных людей Свердловской области – 2022. Новый год «Уральский Бизнес-журнал» открывает публикацией полной версии Рейтинга самых влиятельных людей Свердловской области (подобный рейтинг издание публикует на Урале второй год подряд). Как распределились места, и насколько они подтверждают силу влияния в уральской элите каждого из участников? Мнение большого экспертного жюри о тех, кто имеет реальное влияние в Свердловской области.

80 БЕЗ МАГИИ, ШАНТАЖА И ПОДКУПА, ИЛИ НАСТОЛЬНАЯ КНИГА PROJECT-MЕНЕДЖЕРА



На книжной полке февральского номера — настольное пособие для project-менеджера. Подождите, все не так однозначно. Книга рассказывает о тонкостях управления в IT-сфере. Начнется все вполне романтично — с прогулки по картине мира. Но есть ли хоть толика романтики в мире IT? Почитайте сами. Но что точно есть в этом пособии по эксплуатации лучших талантов айтишников, так это рассказ про «тонкое искусство

контрольных точек», «фальшивые автобусные остановки» и даже «правила письменной контрацепции». Это если вдруг вам покажется, что project-менеджмент — это скучно.

REBCO: экспорт запрещен

Ценовой потолок и эмбарго на продажу нефти — станут ли они приговором для России?

«REBCO: экспорт запрещен» — так теперь должны маркировать все партии и контейнеры с российской сырой нефтью. К мысли о том, что от нее, такой близкой и недорогой, придется отказаться, Европа шла медленными, но уверенными шагами. По сути, эти крайне жесткие и для самого Евросоюза санкции стали ключевым решением для всех участников геополитического кризиса, рубиконом, который стал убедительным доказательством всей серьезности намерений ЕС по отношению к РФ. Но так ли все однозначно, как выглядит?

Решение ограничить нефтяные поставки было принято практически в последнюю очередь. По сути, Россия, да и весь мир, еще не успели до конца осознать, какими будут окончательные последствия, ведь тот же ценовой потолок — величина переменная. «Авторы потолка» заявили о своем намерении его регулярно корректировать — похоже на приоткрытую дверь, которую страшно захлопнуть до конца. Даже в ОПЕК+ не берутся предсказывать, что при нынешней перестановке на мировом нефтяном рынке будет с ценой на ресурс, с мировыми объемами добычи и с ценовым потолком для России, ведь установлен он был

выше цены, по которой последнее время РФ продавала свою Urals. Эмбарго начало действовать 5 декабря, а накануне, 4 декабря, на своем очередном заседании страны-участники ОПЕК+ не стали корректировать свой план добычи нефти.

Трагедии не будет

Геннадий Шмаль, президент Союза нефтегазопромышленников России, напоминает, что российский нефтегазовый сектор в условиях санкций работает восемь лет, за это время он успел адаптироваться, как и вся российская экономика. Потолок цены тоже не стал для нас ударом. «А что если мировая цена на нефть будет ниже

СЕГОДНЯШНЯЯ СИТУАЦИЯ ПЛОХА ЕЩЕ И ТЕМ, ЧТО МИРОВОЙ НЕФТЕГАЗОВЫЙ РЫНОК, ДАВНО СФОРМИРОВАВШИЙСЯ, САМОДОСТАТОЧНЫЙ, ФУНКЦИОНИРУЮЩИЙ ПО РЫНОЧНЫМ ЗАКОНАМ, ПЫТАЮТСЯ ИСКУССТВЕННО РЕГУЛИРОВАТЬ. ЛУЧШЕ БЫЛО БЫ ОСТАВИТЬ ЕГО В ПОКОЕ, ДАВ ВОЗМОЖНОСТЬ СО ВСЕМ ЭТИМ РАЗОБРАТЬСЯ САМОСТОЯТЕЛЬНО



установленного потолка...» — рассуждает Геннадий Шмаль и напоминает, что были времена, когда бочка нефти стоила не больше десяти долларов. Безусловно, нельзя отрицать, что эмбарго, как и искусственное ограничение цены, повлияют на нефтегазовый сектор РФ — как минимум изменится экономика ведения бизнеса. Она уже другая, к этому вынудили перекрой цепочек поставок и дисконт, с которым российские компании торговали почти весь 2022 год. Но запаса прочности у компаний нефтегазового сектора пока хватает, и даже объемы добычи достигли доковидных уровней, — добавляет Геннадий Шмаль.

Игра с шулером лишена смысла

Не сгущать краски предлагает Вячеслав Мищенко, руководитель Центра анализа стратегий и технологий развития ТЭК факультета комплексной безопасности ТЭК РГУ нефти и газа (НИУ) им. И. М. Губкина. Да, добыча нефти и газа в РФ будет сокращаться, пропорция между

**РОССИЙСКАЯ ФЕДЕРАЦИЯ ЧЕТКО
ОБОЗНАЧИЛА СВОЮ ПОЗИЦИЮ: НЕ ТОРГОВАТЬ
ТАМ, ГДЕ НЕВЫГОДНО, НО ДОСТАТОЧНО ЛИ
ЭТОГО, ЧТОБЫ КАРДИНАЛЬНО ПЕРЕЛОМИТЬ
СИТУАЦИЮ СЕБЕ НА ПОЛЬЗУ? ЧАСТЬ ЭКСПЕРТОВ
НЕФТЕГАЗОВОГО РЫНКА ПРИЗЫВАЮТ
РОССИЙСКОЕ ПРАВИТЕЛЬСТВО К АКТИВНЫМ
ДЕЙСТВИЯМ. НЕ СТОИТ РЕФЛЕКТОРНО ОТВЕЧАТЬ
НА САНКЦИИ ПО ФАКТУ ИХ ВВЕДЕНИЯ**

экспортом и внутренним потреблением постоянно меняется, и в ковидный период мы уже это проходили. Гораздо важнее, по его мнению, не вступать в игру, навязанную нам Западом. «Нельзя разменивать свою позицию, — замечает Вячеслав Мищенко, — шулер предлагает нам сыграть: может ли быть выгодна такая партия? Думаю, нет, ведь шулер еще не раз поменяет правила. Мы живем в реальности, где нас обманывают, и нам

нельзя соглашаться на такие условия, когда нам пытаются навязать правила, выработанные на основании непрозрачных критериев». А будет ли сама Европа последовательна в соблюдении ею же установленных правил, насколько жестко будет исполняться эмбарго, будут ли все безоговорочно придерживаться ценового потолка? В шулерской игре вряд ли стоит на это рассчитывать, уверен эксперт.

Проактивное противодействие

Российская Федерация четко обозначила свою позицию: не торговать там, где невыгодно, но достаточно ли этого, чтобы кардинально переломить ситуацию себе на пользу? Часть экспертов нефтегазового рынка призывают российское правительство к активным действиям. Не стоит рефлекторно отвечать на санкции по факту их введения, но надо создавать собственные бенчмарки, причем номинированные в российских рублях, выходить на новые торговые площадки, одним словом, заново выстраивать систему торговли нефтепродуктами на внешних рынках и при этом искать опору на внутреннем. Вячеслав Мищенко уверен, что цена на нефть и нефтепродукты будет расти, но, несмотря на конъюнктуру, России нельзя оставаться в прежней системе нефтегазовых координат, ориентироваться на нее, как это было раньше, использовать

цену на нефть и газ как основу для расчета налоговой базы сектора. «Мы не можем брать за константу, за ориентир потолок цены на нефть, — добавляет Мищенко, — нам нужно активно развивать отрасль, новые ценовые механизмы и торговые отношения в совершенно иной парадигме».

Руками не трогать

Сегодняшняя ситуация плоха еще и тем, что мировой нефтегазовый рынок, давно сформировавшийся, самодостаточный, функционирующий по рыночным законам, пытаются искусственно регулировать. Лучше было бы оставить его в покое, дав возможность со всем этим разобраться самостоятельно. С такой позицией выступил Сергей Пикин, директор Фонда энергетического развития. Самое лучшее, что можно сделать в сегодняшних обстоятельствах, — принять как факт, что Европа, как бы ей ни было тяжело, продолжит начатый путь. «Да, европейские страны уже переплатили порядка триллиона евро за ресурсы — ничего страшного, — заявляет Сергей Пикин. — Они могут себе это позволить и в этом, и в следующем году даже в ущерб своей экономике». Многие из того, что сегодня происходит на мировом рынке нефти и газа, — следствие системных явлений и началось задолго до того, как на Россию обрушилось эмбарго. Это еще раз доказывает тот факт, что нефтегазовый рынок способен сам себя отрегулировать, и, как говорит Сергей Пикин, «руками его лучше не трогать». Среди факторов, которые могут повлиять на ситуацию с нефтью и газом, он называет потребление в Китае и позицию ОПЕК+. Первое существенным образом зависит от ковид-ограничений, наложенных на китайское общество. Что же касается второго, то пока члены организации демонстрируют несгибаемость и волю действовать не в угоду конкретным интересам, а исходя из экономических реалий.



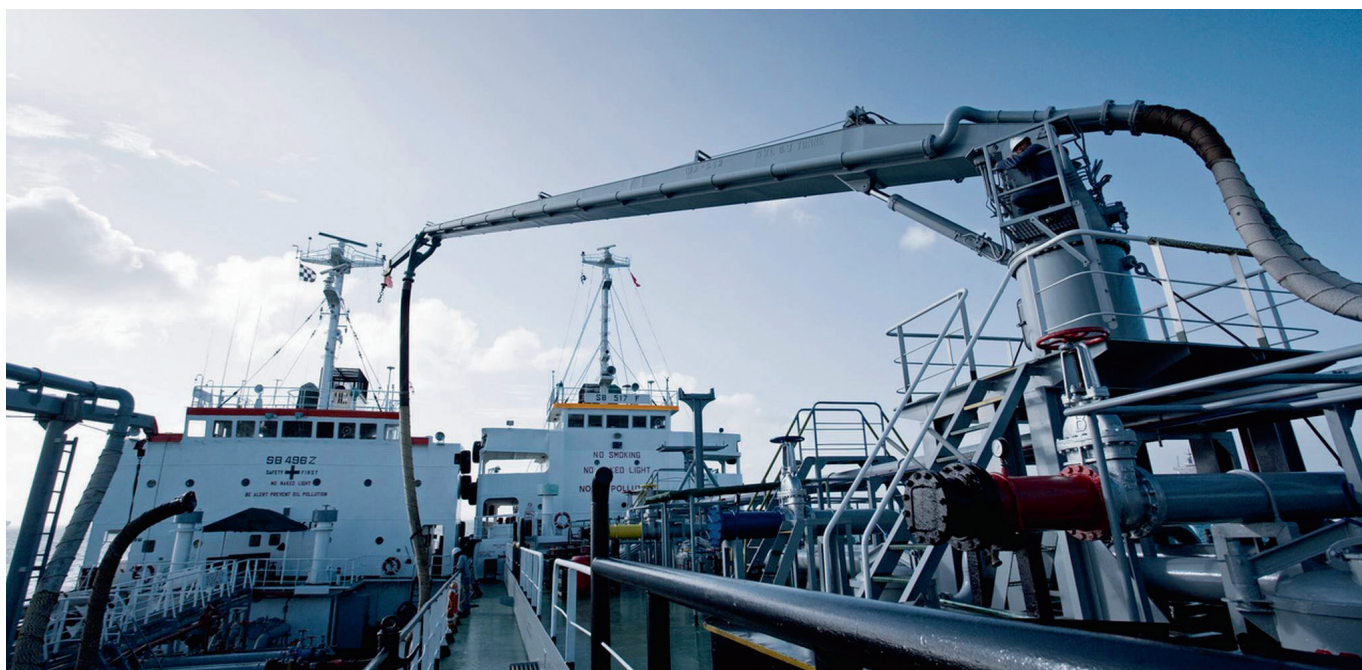

Несмотря на зрелость глобального нефтегазового рынка, независимую позицию ряда добывающих стран, ситуация во многом определяется именно геополитикой. Та же «игра в запасы» может вызвать ряд негативных последствий, предупреждают эксперты. Она лишь создает дополнительную нервозность и дисбаланс, не отражая при этом реальный спрос на энергоресурсы в мире.

Принцип сообщающихся сосудов

Александр Фролов, заместитель генерального директора Института национальной энергетики, замечает, что в построении прогнозов лучше опираться на реальное самочувствие мировой экономики и ключевых потребителей, и напоминает, что именно Китай импортирует в день столько, сколько добывает Россия. «Если исходить из текущих объемов мирового потребления, а также при том условии, что России удастся на 100% переориентироваться на азиатские рынки, у правительства будут закрыты основные вопросы с получением нефтегазовых доходов», — уверен Александр Фролов. Безусловно, будет выпадение доходов от экспорта и НДПИ, но так устроена глобальная экономическая система, что если где-то убыло, значит, это надо

**КАК БЫ США НИ СТАРАЛИСЬ,
НО ОНИ НЕ МОГУТ ЗАКРЫТЬ СОБОЙ ВСЕ
СУЩЕСТВУЮЩИЕ ПОТРЕБНОСТИ, ДАЖЕ ТОЙ
ЖЕ ЛАТИНСКОЙ АМЕРИКИ, ПОЭТОМУ КАРТА
ПОСТАВОК РОССИЙСКИХ ЭНЕРГОРЕСУРСОВ
МОЖЕТ ИМЕТЬ НЕСКОЛЬКО ОПОРНЫХ ТОЧЕК.
ГЛАВНОЕ — НЕ ЗАЦИКЛИВАТЬСЯ НА ОДНОМ,
КЛЮЧЕВОМ ПАРТНЕРЕ, ОСОБЕННО ТАКОМ
«ПРОЖОРЛИВОМ», КАК КИТАЙ, В ПРОТИВНОМ
СЛУЧАЕ ЛЮБОЙ «ЧИХ» ИЗ ПОДНЕБЕСНОЙ МОЖЕТ
ПРИВЕСТИ К РАЗБАЛАНСИРОВКЕ СИСТЕМЫ
НЕФТЕГАЗОВОЙ ТОРГОВЛИ**

заместить из других источников, что мы уже и наблюдаем.

Да, во всех прогнозах слишком много «если», но эксперты нефтегазового рынка уверены, что некий размен так или иначе произойдет. Мы его уже наблюдаем: одни торговые отношения замещаются другими. Кроме того, США прекратили распродажу своих нефтезапасов, возможно, и ОПЕК+ ограничит добычу.

Эксперты предлагают российским нефтегазодобытчикам смотреть не только в

сторону Китая. Есть еще Индия и Африка. Последняя находится в условиях тотального дефицита электроэнергии, при этом на континенте живет 16% населения планеты, но на их долю приходится всего 3,4% потребления мировых энергоресурсов. Как бы США ни старались, но они не могут закрыть собой все существующие потребности, даже той же Латинской Америки, поэтому карта поставок российских энергоресурсов может иметь несколько опорных точек. Главное — не заикливаться на одном, ключевом партнере, особенно таком «прожорливом», как Китай, в противном случае любой «чих» из Поднебесной может привести к разбалансировке системы нефтегазовой торговли.

Точки опоры, векторы движения

Зависимости от китайской экономики глобальному мировому нефтегазовому рынку не избежать, а потому России нужно искать и другие точки опоры, и лучше это

делать не только во внешних торговых связях, но и внутри своей экономики.

Геннадий Шмаль (Союза нефтегазопромышленников России) предлагает начать с наведения порядка в системе управления нефтегазовым комплексом, скажем, активно развивать собственные технологии добычи и переработки нефти. Пока же для этого нет не только отечественных технологий (а применение зарубежных невозможно из-за санкций), но и необходимых мощностей, заявляет Шмаль. По его мнению, действующая стратегия развития нефтегазового комплекса, принятая до 2035 года, устарела и не соответствует реалиям. «Чтобы осваивать новые рынки в существующих условиях, России нужна новая экспортно-торговая стратегия нефтью и газом, — добавляет Вячеслав Мищенко, руководитель Центра анализа стратегий и технологий развития ТЭК факультета комплексной безопасности ТЭК РГУ нефти и газа (НИУ) им. И. М. Губкина. — Сейчас мы наблюдаем

НЕСМОТЯ НА ЗРЕЛОСТЬ ГЛОБАЛЬНОГО НЕФТЕГАЗОВОГО РЫНКА, НЕЗАВИСИМУЮ ПОЗИЦИЮ РЯДА ДОБЫВАЮЩИХ СТРАН, СИТУАЦИЯ ВО МНОГОМ ОПРЕДЕЛЯЕТСЯ ИМЕННО ГЕОПОЛИТИКОЙ. ТА ЖЕ «ИГРА В ЗАПАСЫ» МОЖЕТ ВЫЗВАТЬ РЯД НЕГАТИВНЫХ ПОСЛЕДСТВИЙ, ПРЕДОСТЕРЕГАЮТ ЭКСПЕРТЫ. ОНА ЛИШЬ СОЗДАЕТ ДОПОЛНИТЕЛЬНУЮ НЕРВНОЗНОСТЬ И ДИСБАЛАНС, НЕ ОТРАЖАЯ ПРИ ЭТОМ РЕАЛЬНЫЙ СПРОС НА ЭНЕРГОРЕСУРСЫ В МИРЕ





попытки обрушить не только российский нефтегазовый рынок, но и всю систему глобальной кооперации, сложившуюся за многие десятилетия на мировом нефтяном рынке. Происходит грубое вмешательство в рыночные механизмы».

Пока же торговля нефтью по-прежнему привязана к доллару, напоминает Мищенко, поскольку цена за баррель рассчитывается именно в американской валюте. Он уверен, что «именно рубль должен выйти на авансцену при формировании новой торговой стратегии, при этом уход от доллара должен стать основным вектором в торговых стратегиях ключевых партнеров России». Чтобы преодолеть существующие трудности, российский нефтегазовый сектор должен выступить с консолидированной позицией, пока же его не слышно, добавляет Мищенко. От позиции нефтегазового лобби действительно многое зависит, соглашаются с ним и другие эксперты.

Сергей Пикин, директор Фонда энергетического развития, уверен, что ключевые игроки рынка будут руководствоваться экономическими предпосылками в развитии компаний: «что надо — построят, что нужно — закупят». Другими словами, рынок подождет, когда осядет «политическая пыль», а потом в работу запустятся есте-



ЗАВИСИМОСТИ ОТ КИТАЙСКОЙ ЭКОНОМИКИ ГЛОБАЛЬНОМУ МИРОВОМУ НЕФТЕГАЗОВОМУ РЫНКУ НЕ ИЗБЕЖАТЬ, А ПОТОМУ РОССИИ НУЖНО ИСКАТЬ И ДРУГИЕ ТОЧКИ ОПОРЫ, И ЛУЧШЕ ЭТО ДЕЛАТЬ НЕ ТОЛЬКО ВО ВНЕШНИХ ТОРГОВЫХ СВЯЗЯХ, НО И ВНУТРИ СВОЕЙ ЭКОНОМИКИ

ственные механизмы саморегуляции, как это было во все периоды геополитических обострений. Государству останется лишь адаптировать налоговую и бюджетную политику под новые реалии.

ФБЖ



Авторынок съезжился, автобизнес разрушен

Продажи новых автомобилей в России в 2022 году сократились на 60%. Катализатором падения стало 24 февраля. Но мина замедленного действия, которая столь резко обрушила российский авторынок, была заложена несколько ранее, утверждают эксперты. С какими итогами, ожиданиями и настроениями вошли в новый год участники автобизнеса?

Дефицит новых автомобилей начал формироваться в пандемию, из-за которой встали многие производители по всему миру; из-за нее же случился кризис на рынке микроэлектроники, который распространился не только на автомобилестроение, а на всю мировую экономику. Тогда машины либо не собирали, либо отправляли на склад недоукомплектованными дожидаться компонентной базы.

«Эффект домино»

А еще были закрытые границы и разрушение логистических маршрутов. Так, еще в 2019 году автобизнес большинства стран закрипел и съезжился в объемах. В 2020-ом падение российского авторынка составило 8% —

казалось бы, не так страшно, но уже образовался дефицит, и цены на новые машины поползли вверх. Народ бросился покупать то, что было в наличии, опасаясь ухудшения ситуации. В итоге, констатирует генеральный директор консалтингового агентства «АвтоБосс» Татьяна Григорьева, 2020 год для дилеров стал рекордным по прибыли, когда они могли позволить себе поставить покупателя перед непростым выбором: либо автоковрики за 300 тысяч рублей, либо уйдете без автомобиля. Благодаря этому в 2022-ой многие дилеры зашли с хорошей жировой прослойкой. Те, кто не транжирил «жировые запасы», даже сегодня живут относительно неплохо; те, кто потратил, испытывают проблемы.

Пандемия вызвала эффект домино, уверена Григорьева, запустив процесс формирования острейшего дефицита на новые машины, на который впоследствии в России наслонились февральские события и последовавшие за ними санкции. Вряд ли нас это должно успокаивать, но плохо сейчас почти всем — мировой авторынок далек от восстановления до прежних объемов, и, похоже, пандемия окажет на него более значимое влияние, чем казалось в ее начале. Как ни удивительно это прозвучит, но и санкции, объявленные России, добавляют к общей картине как минимум в Европе новых нерадужных красок. В ближайшее время мировой авторынок и поведение автолюбителей весьма существенно изменятся. Об эффекте рикошета еще поговорим, а пока о российском, насущном.

На кого вы нас покинули?..

До 24 февраля текущего года российский авторынок был довольно диверсифицирован, чем не могли похвастаться авторынки многих других стран. В 2021 году в России были представлены 74 автомобильных бренда, а российский автолюбитель мог выбрать из 524 моделей.

Сегодня рынок сжался. По данным Аналитического агентства «Автостат» за сентябрь – ноябрь 2022 года, в России официально продолжают работать 17 брендов, которые предлагают 68 моделей авто. Число предложений удалось расширить за счет параллельного импорта. С ним общие показатели выглядят куда более оптимистично: 85 марок, то есть даже больше, чем годом ранее, можно приобрести сегодня в России, и выбрать из 445 моделей.

За сентябрь – ноябрь прошлого года существенно выросла доля российских марок. Сегодня она составляет 42%, основной вклад в этом показателе принадлежит «Lada». На 29% подросли китайцы, и это только за несколько месяцев. Для сравнения: за весь 2021 год их доля в России выросла всего на 8% — как говорится, почувствуйте разницу и сделайте выводы. И еще немного итоговой



ПРОЖДАВ ПОЛГОДА РЕШИТЕЛЬНЫХ ДЕЙСТВИЙ ОТ ИНОСТРАННЫХ ПАРТНЕРОВ, В НАДЕЖДЕ НА ОПРЕДЕЛЕННОСТЬ, И ЧТО ВСЕ КАК-ТО НАЛАДИТСЯ, ДИЛЕРЫ ОТПРАВИЛИСЬ ЗА ГРАНИЦЫ РФ В ПОИСКАХ НОВЫХ КАНАЛОВ ПОСТАВОК, ЧТОБЫ ХОТЬ КАК-ТО ПРОТЯНУТЬ ДО СВЕТЛОГО ЗАВТРА. СЕГОДНЯ ОНИ ВЫИСКИВАЮТ БОЛЬШИЕ ПАРТИИ ЗА РУБЕЖОМ, ЧТОБЫ ХОТЬ ЧЕМ-ТО ЗАПОЛНИТЬ ПУСТУЮЩИЕ ПЛОЩАДИ СВОИХ ШОУРУМОВ И СКУПАЮТ ВНУТРИ СТРАНЫ ПОДЕРЖАННЫЕ АВТО

статистики от «Автостата» и «АвтоБосса»: до 24 февраля в России работали 24 автопроизводителя и 54 дистрибьютора.

Что мы видим на конец года: в Туле продолжает работать Haval. С трудом, но адаптировался к текущим условиям АвтоВАЗ. Как сказала Татьяна Григорьева, «КАМАЗ совершил подвиг, чтобы продолжить работу», то есть постарался заместить комплектующие к выпускаемому модельному ряду.

Жив УАЗ, запустился завод «Москвич», его коллектив верит в господдержку, от объемов которой зависит запуск полномасштабного собственного производства. Evolute в Липецке намерен начать уже в будущем

году выпуск российских электромобилей. Активно штурмовать коммерческий сегмент с автомобилями российской сборки намерен «Соллерс-авто».

Слава параллельному импорту

В отсутствие внутри страны производства зарубежных марок, а также в ожидании новых отечественных авто игроки рынка ищут выход в импорте, прежде всего, параллельном. Большинство экспертов констатируют, что импорт становится все более значимым, и на сегодняшний момент он уже вырос на 62% по сравнению с 2021 годом и составляет 30% от всего авторынка. При этом его структура существенно изменилась как с точки зрения каналов ввоза, так и распределения объемов между физическими и юридическими лицами. Если до пандемии основной канал ввоза — Япония (до 95%), то сейчас — Казахстан и Беларусь. При этом доля импорта физическими лицами существенно выросла. Если до февральских событий частники ввозили порядка 2% новых машин, то сегодня больше трети. Что же касается автомобилей с пробегом, то здесь частный ввоз доминирует с долей в 98%. В эту же сторону пошли и многие официальные дилеры.

В 2023-ий автодилеры входят разочарованными и с большим грузом накопленной усталости. Прежде всего, автобизнес в России, чья экосистема оказалась полностью разрушена, устал от неопределенности. Как показал опрос клиентов «АвтоБосс», ключевой риск, который видят автодилеры сегодня, — сомнительный спрос. На российском рынке недостаточно покупателей, способных и желающих платить за машину столько, за сколько ее предложит дилер

Ищем выход

Прождав полгода решительных действий от иностранных партнеров, в надежде на определенность и на то, что все как-то наладится, дилеры отправились за границы РФ в поисках новых каналов поставок, чтобы хоть как-то протянуть до светлого завтра. Сегодня они выискивают большие партии за рубежом, чтобы хоть чем-то заполнить пустующие площади своих шоурумов и скупают внутри страны подержанные авто. В итоге автосалоны оказались наводнены автомобилями со скрученными пробегам, а цены на них завышены и не соответствуют качеству товара, да и в целом рынок машин с пробегом сильно перегрет. «Дилеры считают, что сегодня можно продать все что угодно, потому что на авторынке РФ серьезный дефицит иномарок», — комментирует ситуацию Татьян Григорьева («АвтоБосс»). Сложившаяся ситуация будет иметь серьезные последствия для всего рынка, а сегодня это важный сигнал как для потребителя, так и для банкиров, которым придется с особой тщательностью проводить оценку б/у автомобиля при выдаче кредита на его покупку.

У каждого своя логика, у китайцев — риски

Есть, конечно, и другая категория дилеров — они допродают остатки: да, по космическим ценам, но это позволяет покрывать операционные расходы, от которых никуда не деться, и дает отсрочку по времени для принятия окончательного решения — что делать дальше. В ком-то надежду подогревают зарубежные партнеры из так называемых «спящих». Среди них оказались вполне себе солидные бренды, те же корейцы, часть японцев не стали громко хлопать дверьми и разбрасываться заявлениями вроде «мы ушли навсегда»: машины в Россию они не поставляют под благовидными предлогами: дефицит и сложности с логистикой едины для всех. И даже китайцы, которые хотят и пытаются заполнить собой все возникшие бреши, нет-нет, но осторожничают. Татьяна Григорьева



из консталтингового агентства «АвтоБосс» рассказывает одну показательную историю: перед Восточным экономическим форумом ее компании поручили провести переговоры с китайскими автопроизводителями — очень уж хотелось организаторам ВЭФ показать Владимиру Путину, который лично участвовал в форуме, что китайские партнеры готовы решить российскую проблему острого автодефицита. Что в итоге? Китайцы отказались официально выставляться на ВЭФ, чтобы не дай Бог информация не вышла в публичное пространство, и на них не обрушился шквал вторичных санкций.

Мы будем жить теперь по-новому, но как?..

В 2023-ий автодилеры входят разочарованными и с большим грузом накопленной усталости. Прежде всего, автобизнес в России, чья экосистема оказалась полностью разрушена, устал от неопределенности. Как показал опрос клиентов «АвтоБосс», ключевой риск, который видят автодилеры сегодня, — сомнительный спрос. На российском рынке недостаточно покупателей, способных и желающих платить за машину столько, за сколько ее предложит дилер. Не уверены продавцы и в том, что российский автолюбитель настолько уж созрел до китайских авто. Сегодня многие покупают их

от безысходности, у большинства недоверие сохраняется. Да и ценник китайцы загнали непомерно. Кстати, ценовая политика тоже полна неопределенности: какой она должна быть в текущих условиях, по каким деньгам удастся привезти, за какие все-таки купят — где тот психологический максимум, ценовой потолок, которого надо придерживаться? Непонятно все, вплоть до стратегии продаж того же китайского автопрома. Как показал опрос «АвтоБосса», многие автосалоны, которые когда-то торговали престижными, премиальными брендами, стесняются переходить на китайские и порой даже не знают, как работать с новым сегментом покупателей, которые формируют спрос на марки из Поднебесной.

Усталость и разочарование = закрытие

С этим сознанием живут команды автодилеров и сами собственники. Даже корифеи автобизнеса, по словам Татьяны Григорьевой, демонстрируют максимально высокий уровень усталости от проблем

17

АВТОМОБИЛЬНЫХ БРЕНДОВ

продолжают работать в России (по данным Аналитического агентства «АвтоСтат» за сентябрь – ноябрь 2022 года). Они предлагают 68 моделей авто. Для сравнения: годом ранее в России были представлены 74 автомобильных бренда, а российский автолюбитель мог выбирать из 524 моделей.

последних лет. «Большинство учредителей автосалонов из возрастной категории «60+», — замечает эксперт. — Они вбухали огромные деньги в свой бизнес и сейчас испытывают разочарование. В этом же состоянии находятся и их команды. В свое время маститые, известные автодилеры России выиграла суровую конкурентную борьбу за право представлять тот или иной бренд, а сейчас автодилером может стать фактически любой». Вот она, новая мина замедленного действия, которую сегодня закладывают под российский авторынок, отчасти дилеры делают это своими руками. Набирая франшиз, которые те же китайские автопроизводители раздают без ограничений, дилеры совсем скоро встанут перед выбором: как конкурировать, если ты в одном городе, а иногда и на одной улице будешь торговать одинаковым товаром? Есть надежда, что придут новые марки, надо всего лишь подождать, но у многих уже закончились деньги, и, по словам Татьяны Григорьевой, собственники автосалонов оказались перед реальным выбором: управляемое банкротство или мучительный поиск альтернатив в ситуации полной неопределенности.

Страхи или надежды?

«На российском авторынке сегодня много разных слухов и ожиданий, — замеча-

ет Татьяна Григорьева. — Ждут усиления налоговой нагрузки, ведь все понимают, что государству нужно все больше денег. У игроков авторынка есть ощущение, что вырастет давление проверяющих органов, и тревожные звоночки уже звучат: пока приходят с профилактическими беседами». В итоге государство выступает в роли главного демона, на его образ и молятся, его же и страшатся. Особые надежды дилеры возлагают на господдержку, которая сможет простимулировать спрос. В свое время и субсидирование кредитной ставки, и программа утилизации существенно повысили уровень автомобилизации населения. Сегодня же спрос заметно сократился, а количество машин, купленных в кредит, растет. По статистике текущего года, 60% автомобилей «Lada» были куплены в кредит. Всего же доля машин, приобретенных на заемные банковские средства, составляет 44%.

В чем спасение?

Повлияет ли текущая ситуация на уровень автомобилизации страны? Эксперты уверены, что не только она, но и общемировые тренды, в соответствии с которыми основной спрос сконцентрирован в городах-миллионниках, остальные авто будут покупать реже. Да, мегаполисы задыхаются в пробках, и правительства всех стран про-

42%

ОТ ВСЕГО АВТОРЫНКА

составляла доля российских марок в период сентябрь – ноябрь 2022 года. Основной вклад в этом показателе принадлежит «Lada».





должат борьбу с ростом личного автопарка, а общественный и коммерческий будут усиленно переводить на зеленые источники энергии. Станут ли электрические автомобили спасением для российского авторынка, ведь раньше те же праворульные японцы были «на любителя» и для жителей Дальнего Востока, доедут ли они до центра и отдаленных от него российских регионов? Эксперты уверены, что сегмент электротранспорта все же будет расти в России. По данным «Автостата», за 2022 год он показал прирост на 33%, продажи составили 2,5 тысячи штук. По прогнозу, в следующем году в России может быть продано в два раза больше «электричек». Вряд ли розничному покупателю стоит рассчитывать, что электромобили российского производства утолят их спрос на новую машину. По словам Татьяны Григорьевой, большая часть из того, что сойдет с российских конвейеров, уже забронирована и будет произведена фактически под заказ. Такси, шеринг, сервисы доставки — все они попали в непростую ситуацию, их парк быстро изнашивается, а на аналогичную замену иностранными брендами рассчитывать не приходится.

Как карточный домик

Кардинально другим после 2022 года станет не только российский, но и мировой авторынок. Ситуация на нем понемногу

выправляется. По итогам текущего года прирост составит 1%. Прогноз на следующий — +5%, а по некоторым странам и до +10%. Восстановлению способствует открытие Китая, где политика нулевой терпимости к коронавирусу заморозила существенную часть экономики. Кстати, именно в этой стране долгое время активно развивалось производство электромобилей за счет мощной госпрограммы поддержки, ее действие заканчивается, и, по прогнозам экспертов, в Китае этот сегмент заметно просядет. То же будет и в Европе, где стоимость зарядки заметно выросла и будет расти на глазах. А потому уже в ближайший год мы можем увидеть в матушке-Европе возврат к бензиновым авто. И еще один важный тренд, который сформировался под воздействием антироссийских санкций, — резкий рост стоимости энергоресурсов вынуждает автоконцерны переносить свои

ПАНДЕМИЯ ВЫЗВАЛА ЭФФЕКТ ДОМИНО, ЗАПУСТИВ ПРОЦЕСС ФОРМИРОВАНИЯ ОСТРЕЙШЕГО ДЕФИЦИТА НА НОВЫЕ МАШИНЫ, НА КОТОРЫЙ ВПОСЛЕДСТВИИ В РОССИИ НАСЛОИЛИСЬ ФЕВРАЛЬСКИЕ СОБЫТИЯ И ПОСЛЕДОВАВШИЕ ЗА НИМИ САНКЦИИ. ВРЯД ЛИ НАС ЭТО ДОЛЖНО УСПОКАИВАТЬ, НО ПЛОХО СЕЙЧАС ПОЧТИ ВСЕМ: МИРОВОЙ АВТОРЫНОК ДАЛЕК ОТ ВОССТАНОВЛЕНИЯ ДО ПРЕЖНИХ ОБЪЕМОВ, И, ПОХОЖЕ, ПАНДЕМИЯ ОКАЖЕТ НА НЕГО БОЛЕЕ ЗНАЧИМОЕ ВЛИЯНИЕ, ЧЕМ КАЗАЛОСЬ В ЕЕ НАЧАЛЕ

заводы туда, где производство будет дешевле. Связанность страновых экономик, формировавшаяся десятилетиями, обрушила европейскую экономику как карточный домик. Автобизнес оказался придавлен одной из стен этой рухнувшей конструкции, и пока о его будущем думают совсем не в первую очередь.

ФБЖ

Просьба приготoвиться:

ситуация тревожная, с опасением ждем весны!

Промышленное производство сократилось в половине российских регионов. Один из явных аутсайдеров — Сахалин, где остановлена реализация нефтяного проекта «Сахалин-1». Татарстан держится в плюсе за счет нефтянки, которая смогла восстановиться после падения в апреле и к концу года снова вышла в плюс. Очень больно санкции ударили по регионам, где существенную долю занимал автопром, среди них называются Калуга и Калининград.

Как говорится, прогнозы не любят делать только ленивый. Но!.. прошли те времена. Сегодня предсказывать экономическое будущее берутся не отважные, а безумные. А честные сразу признаются: угадать невозможно. Обернитесь назад — в начало марта 2022-ого. Ошиблись даже самые дальновидные. Прогнозы

Натальи Зубаревич (профессор кафедры экономической и социальной географии России МГУ им М. В. Ломоносова) всегда вызывают интерес и доверие. Они основаны на цифрах, глубоком анализе и сопоставлении данных за многие годы. Впрочем, и известный прогнозист Зубаревич с осторожностью намекает на весну, которая многое покажет. Пока же профессор зажигательно и как всегда остро раскладывает пасьянсы регионам, где, почему, кому жить хорошо, а кому уже совсем не очень.

«Бетонная плита упала нам на голову», — так коротко и емко охарактеризовала текущий год эксперт. По ее прогнозам, годовое падение ВВП составит 3%, возможно, мы не увидим критического падения реальных доходов населения, но совокупно с 2013 года оно уже составило порядка 7%, если судить по данным официальной статистики, а если «по-честному», добавила Наталья Зубаревич, то оно стремится к 8–9%.

Просьдуют все!

«Этот кризис грохнет, прежде всего, по экономически развитым регионам, — высказала свое мнение эксперт. — Особенно интересно, насколько просьдет Москва, уж больно она «жирная». Все остальные просьдут абсолютно точно, так как их доходы во многом обеспечивают экспортеры, которые были глубоко интегрированы в глобальную экономику». Еще один фактор, который повлияет на ухудшение общей экономической ситуации, — запрет на поставки импортного оборудования, комплектующих и запасных частей к нему. Ремонтный ресурс у многих закончится в 2023–24 гг., тогда мы почувствуем санкционное давление в еще большей степени.



7%

СОСТАВИЛО ПАДЕНИЕ

реальных доходов населения за период с 2013 года (по данным официальной статистики).



**НАТАЛЬЯ
ЗУБАРЕВИЧ,**

Профессор кафедры экономической
и социальной географии России МГУ
им М. В. Ломоносова



**РОССИЯНЕ ВООБЩЕ НЕ СПЕШАТ
ТРАТИТЬ ДЕНЬГИ, ЧТО УЖЕ
ПРИВЕЛО К СПАДУ РОЗНИЧНОЙ
ТОРГОВЛИ: НА 10% В АПРЕЛЕ, ЛЕТОМ ПАДЕНИЕ
СОСТАВИЛО ДО 9%, В ОКТЯБРЕ — 10%.
НЕПРОДОВОЛЬСТВЕННАЯ ТОРГОВЛЯ УПАЛА ЕЩЕ
НИЖЕ — НА 15–17%».**

Кто еще жив?

Уже очевидно, что промышленное производство сократилось в половине российских регионов. Один из явных аутсайдеров — Сахалин, где остановлена реализация нефтяного проекта «Сахалин-1». Татарстан держится в плюсе за счет нефтянки, которая смогла восстановиться после падения в апреле и к концу года снова вышла в плюс.

Понятно, что очень больно и быстро санкции ударили по регионам, где существенную долю занимал автопром, среди них называются Калуга и Калининград. Существенный экономический спад наблюдается в регионах,

где бюджет пополняют производители минеральных удобрений, а также лесопереработчики и отчасти металлурги. «Живы те, кто работают на оборонку и пищевую промышленность, — добавила Наталья Зубаревич. — Час нефтехима наступит в феврале, когда частично начнут останавливаться производства, так как существенно сократится сбыт». Будущее нефтехимии во многом зависит от того, получится ли переориентироваться на арабских потребителей и в какой мере? «С КАМАЗом будут непонятки, — добавила эксперт, — сегодня у него отказываются покупать даже казахи, опасаясь вторичных санкций».

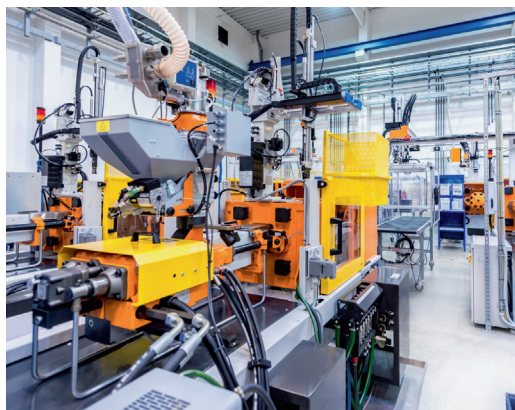

Инвестиционный разворот

Что касается инвестиций, то в январе – сентябре текущего года они выросла на 6%, при этом традиционно существенная их доля приходится на Москву и Тюменскую область. Вероятнее всего, в следующем году тенденция не сохранится: экономику Тюмени формируют нефтяники и нефтехимики, которые оказались под максимально возможным количеством санкций. Что касается столицы, вряд ли и ей удастся сохранить инвестиционный задел на докризисном уровне. Сегодня инвестиции перенаправляются на Восток, что вполне понятно — экономика разворачивается в сторону новых рынков, развиваются новые логистические коридоры и промышленная инфраструктура.

Все осторожничают

А вот население России продолжает инвестировать личные средства в российский юг, где активно скупает недвижимость, несмотря на кризисные явления в экономике. При этом в тренде текущего года индивидуальное жилищное строительство — народ ждет, что газификация все-таки станет бесплатной. Что же

24%

СОСТАВИЛО ПАДЕНИЕ

продаж в новостройках
Москвы и Подмосковья за
период январь – ноябрь 2022
года.



касается строительства многоквартирного жилья, ситуация неоднозначная. По данным Натальи Зубаревич, за январь – октябрь текущего года показатель по нему вырос на 21%, но уже в октябре он же показал спад на 12%. Причин несколько: девелоперы проявляют осторожность, как и население. Так, в январе – ноябре продажи в новостройках Москвы и Подмосковья упали на 24%.

Россияне вообще не спешат тратить деньги, что уже привело к спаду розничной торговли: на 10% в апреле, летом падение составило до 9%, в октябре — 10%. Непродовольственная торговля упала еще ниже — на 15 – 17% падения. Особенно этот тренд заметен в крупнейших агломерациях. Среди основных причин эксперты выделяют резкое сокращение продаж автомобилей и уход многих крупных иностранных ретейлеров, которые обеспечивали существенную долю продаж в рознице.

Потребителей становится меньше

Плохая новость для всех, кто производит и продает: население РФ сокращается. По данным Натальи Зубаревич, в 2021-ом страна потеряла миллион человек. Определенную убыль эксперты прогнозируют в ходе СВО. В 2021 году 50 регионов не вышли из кризисного спада доходов населения, случившегося в 2020-м году. Все эти факторы будут определять падение потребления и в будущем.

Что же касается доходов региональных бюджетов, то за период январь – сентябрь 2022 года они даже выросли на 19%. Основной вклад в этот рост внес налог на прибыль, который, в свою очередь, обеспечили экспортеры. Но... «Праздник заканчивается», — замечает Наталья Зубаревич. По ее данным, скачок по этому показателю во многом был обеспечен переплатой экспортеров, которую они уже запросили к возврату. «Понятно, что Минфин подстрахуется, возможно, инициирует закон, запрещающий такой возврат, — добавляет Зубаревич, — но такой риск существует».

ФБЖ

ТЕЛЕКАНАЛ

ПРО БИЗНЕС

ТЕЛЕКАНАЛ РЕАЛЬНОГО БИЗНЕСА. ПРЕДПРИНИМАЙ И ДЕЙСТВУЙ!

Смотрите телеканал в сетях
кабельных операторов России

Также все программы телеканала
доступны на официальном сайте
www.probusinessstv.ru

+7 968 388 67 20
info@probusinessstv.ru



Наш Telegram-канал

АЛЕКСЕЙ ДЮМИН:

«Стабильность области — заслуга всех туляков»

Прошедший 2022 год был непростым для всей России, и Тульская область не исключение. Обострение международной обстановки, беспрецедентное санкционное давление стали серьезными испытаниями для региона. Как региональная экономика и местный бизнес адаптировались к санкциям? Какова динамика основных экономических показателей Тульской области по итогам 2022 года? Как регион выстроил работу с инвесторами? Актуальная информация об экономике одного из самых промышленно развитых российских регионов — от первого лица. Персона номера — губернатор Тульской области **Алексей ДЮМИН**.

— Алексей Геннадьевич, как вы оцениваете социально-экономические итоги года?

— Многие эксперты прогнозировали, что экономику региона ждет серьезное падение, однако область — в плюсе по ключевым показателям: доходы бюджета, промышленная продукция, ввод жилья, уровень безработицы и заработная плата. Динамика поступлений налоговых и неналоговых доходов в бюджет региона позволяет прогнозировать их рост по итогам года на 15,9%, или 12,4 млрд рублей по сравнению с исполнением 2021-го.

Конечно, на фоне общей экономической и политической обстановки растут и расходы, но мы выполняем все социальные обязательства. Реализуем государственные контракты и нацпроекты. Необходимые средства в бюджете Тульской области пре-

дусмотрены в полном объеме. Прирост промышленной продукции за десять месяцев 2022 года составил 1,8% (по РФ — 0,1%). По итогу года ожидается не менее 1%.

Уровень безработицы на 1 декабря 2022 года — 0,3%, что ниже среднероссийского значения (0,8%). Среднемесячная заработная плата за 2022 год составила 49,7 тыс. рублей — 111,3% к уровню 2021 года.

— За счет чего региону удается выстоять в сегодняшних непростых условиях?

— Я бы выделил три основных фактора. Во-первых, это диверсифицированность экономики. Тульская область была и остается промышленным регионом, оружейной столицей России. Но еще в 2016 году в нашу первую пятилетнюю Программу развития «Земля силы и талантов» мы заложили

ЕСТЕСТВЕННО, ЭТО НЕ ЗНАЧИТ, ЧТО МЫ ПРЕОДОЛЕЛИ ВСЕ ТРУДНОСТИ. НО НАША ИЗНАЧАЛЬНАЯ СТАВКА НА ДИВЕРСИФИКАЦИЮ, ПОДДЕРЖКУ БИЗНЕСА И ИНВЕСТИЦИИ ПОКАЗАЛА СВОЮ ЭФФЕКТИВНОСТЬ. ТАКОЙ ПОДХОД ПОЗВОЛЯЕТ СОХРАНИТЬ СТАБИЛЬНОСТЬ ДАЖЕ В УСЛОВИЯХ ОБОСТРЕНИЯ МЕЖДУНАРОДНЫХ ОТНОШЕНИЙ И МИРОВОГО ЭКОНОМИЧЕСКОГО КРИЗИСА



идею диверсификации экономики. И начали активно развивать такие отрасли, как сельское хозяйство и туриндустрия. За эти годы они стали новыми драйверами экономики области. Региональный АПК устойчиво растет. Даже по итогам 2022 года, несмотря на неблагоприятные погодные условия, ожидаем положительную динамику. Наши аграрии собрали более 2,6 млн тонн зерновых (это второй результат в истории региона: больше было только в 2020 году — 2,7 млн тонн). В прошлом году в АПК завершено одиннадцать инвестиционных проектов на общую сумму порядка 17 млрд рублей. Создано более 1100 рабочих мест.

Что касается туриндустрии, то мы последовательно создаем все условия для привлечения гостей. Строим новую современную сетевую инфраструктуру гостеприимства. Из последних новостей — открытие первой очереди новой гостиницы международной сети AZIMUT в Ясной Поляне на 87 номеров. Теперь в регионе два отеля этой сети. В 2022 году Тула завоевала Национальную гостиничную премию как лучший город для ведения гостиничного бизнеса, а также вошла в список городов-победителей, которые получают федеральное финансирование на обустройство ту-

ТУЛЬСКАЯ ОБЛАСТЬ СТАБИЛЬНО ВХОДИТ В ДЕСЯТКУ ЛИДЕРОВ НАЦИОНАЛЬНОГО РЕЙТИНГА ИНВЕСТИЦИОННОЙ ПРИВЛЕКАТЕЛЬНОСТИ (ПО ИТОГАМ 2021 ГОДА — 4-Е МЕСТО). В 2022 ГОДУ ЗАКЛЮЧЕНО 25 ИНВЕСТИЦИОННЫХ СОГЛАШЕНИЙ НА ОБЩУЮ СУММУ БОЛЕЕ 50 МЛРД РУБЛЕЙ. В БЛИЖАЙШИЕ НЕСКОЛЬКО ЛЕТ ОНИ ПОЗВОЛЯТ СОЗДАТЬ В РЕГИОНЕ ОКОЛО 3000 НОВЫХ РАБОЧИХ МЕСТ

ристического центра. Турпоток в регион продолжает расти, по итогам 2022 года он составил более 1,5 млн туристов. Развитие Тульской области как крупного туристического центра будет продолжено.

Во-вторых, активное внедрение и использование мер поддержки экономики — как федеральных, так и региональных, как для крупного бизнеса, так и для МСП. На уровне региона в 2022 году было принято три пакета мер поддержки на общую сумму более двух миллиардов рублей. Несмотря на отсрочки и льготы по налогам, ожидается

прибавка по налоговым поступлениям от МСП на 18%, а число занятых в этом секторе выросло почти на 12% и достигло 230 тысяч человек.

Тульская область в числе первых создала Центр импортозамещения, который ощутимо помог предприятиям выстоять в сложной ситуации. В 2022 году в Центр от 114 предприятий поступили заявки по более чем 5000 позиций импорта, 3570 из них замещено. Наиболее распространенные товарные группы: оборудование и компоненты (31%), радиоэлектроника (28%), химические вещества (10%). Найдены российские аналоги и сформированы новые цепочки поставок для более чем 70 предприятий, в том числе НАК «Азот», «Щекиноазот», «Тулачермет», «Пластик», «Кирпичный завод Браер», «Тульский Металлопрокатный завод» и др.

Ставка на диверсификацию экономики приносит эффект и во внешней торговле. По итогам девяти месяцев прошлого года внешний товарооборот региона в целом

стабилен и показывает небольшой рост 3,3% к аналогичному периоду 2021 года.

В-третьих, грамотно выстроенная работа с инвесторами. С 2016 года Правительство области начало создавать полноценную систему сопровождения инвесторов на всех этапах. Это позволило не только привлечь ряд серьезных партнеров, но и удержать многих из них в регионе даже в условиях беспрецедентных санкций. Такие компании с иностранным капиталом, как «Каргилл», «Хайдельбергцемент Рус», «Проктер энд Гэмбл», «Юнилевер Русь», «Хавейл Мотор Мануфэкчуринг Рус», «Авиаген», продолжают развиваться в Тульской области и наращивать свои производственные мощности.

В случаях, когда иностранные инвесторы все же покинули региональный рынок, решения также были найдены. Как пример — масштабный проект компании «Маккейн Фудс Рус», активы которой летом выкупил крупный тульский предприниматель. Сейчас предприятие называется ООО «Тульский картофельный завод» и прорабатывает вопросы дальнейшего производства продукции.

В 2022 году завершено пять крупных инвестиционных проектов на общую сумму около 13 млрд рублей. Это новый производственный комплекс по сухим функциональным добавкам компании «Полипласт Новомосковск», производство углекислоты НАК «Азот», вторая очередь тепличного комплекса «Тульский», третья очередь фабрики товаров для гигиены и здоровья компании «Эссити» и расширение производства птицефабрики «Тульская». Кроме того, завершена первая очередь строительства центра омниканальной торговли компании «Вайлдберриз», а это 10,5 млрд рублей инвестиций и более 3200 рабочих мест.

Тульская область стабильно входит в десятку лидеров Национального рейтинга инвестиционной привлекательности (по итогам 2021 года — 4-е место). В 2022 году заключено 25 инвестиционных соглашений



МЫ ПОСЛЕДОВАТЕЛЬНО СОЗДАЕМ ВСЕ УСЛОВИЯ ДЛЯ ПРИВЛЕЧЕНИЯ ГОСТЕЙ. СТРОИМ НОВУЮ СОВРЕМЕННУЮ СЕТЕВУЮ ИНФРАСТРУКТУРУ

ГОСТЕПРИИМСТВА. ИЗ ПОСЛЕДНИХ НОВОСТЕЙ — ОТКРЫТИЕ ПЕРВОЙ ОЧЕРЕДИ НОВОЙ ГОСТИНИЦЫ МЕЖДУНАРОДНОЙ СЕТИ AZIMUT В ЯСНОЙ ПОЛЯНЕ НА 87 НОМЕРОВ. В 2022 ГОДУ ТУЛА ЗАВОЕВАЛА НАЦИОНАЛЬНУЮ ГОСТИНИЧНУЮ ПРЕМИЮ КАК ЛУЧШИЙ ГОРОД ДЛЯ ВЕДЕНИЯ ГОСТИНИЧНОГО БИЗНЕСА, А ТАКЖЕ ВОШЛА В СПИСОК ГОРОДОВ-ПОБЕДИТЕЛЕЙ, КОТОРЫЕ ПОЛУЧАТ ФЕДЕРАЛЬНОЕ ФИНАНСИРОВАНИЕ НА ОБУСТРОЙСТВО ТУРИСТИЧЕСКОГО ЦЕНТРА

на общую сумму более 50 млрд рублей. В ближайшие несколько лет они позволят создать в регионе около 3000 новых рабочих мест.

Существенную роль в привлечении инвестиций играют территории опережающего развития, которые мы начали создавать с 2016 года. В Особой экономической зоне (ОЭЗ) «Узловая» сейчас 22 компании-резидента, которые заключили соглашения о вложении более 60 млрд рублей и создании до 4000 новых рабочих мест. Четыре инвестора уже открыли свои производства, еще шесть заводов планируется запустить в этом году.

ОЭЗ «Узловая» крайне востребована, и назрела необходимость ее расширения. Строительство второй очереди инфраструктуры к 2026 году позволит увеличить число резидентов до 31, а объем инвестиций — до 75 млрд рублей и создать более 5,3 тысяч рабочих мест.

Естественно, это не значит, что мы преодолели все трудности. Но наша изначальная ставка на диверсификацию, поддержку бизнеса и инвестиции показала свою эффективность. Такой подход позволяет сохранить стабильность даже в условиях обострения международных отношений и мирового экономического кризиса.

— Сейчас главное внимание людей приковано к специальной военной операции, обеспечению наших воинов всем необходимым. По вашему поручению для военнослужащих закупили дополнительную экипировку, оборудование и транспорт. Как вы узнаете об их потребностях?



Алексей Дюмин неоднократно выезжал в воинские части, где проходили подготовку туляки. Передавал дополнительную экипировку и оборудование.

— Мы находимся в тесном контакте с Министерством обороны, а также с командованием воинских частей, где проходят службу наши парни. Следим за тем, чтобы у них было все необходимое. В регионе организован прием заявок от Минобороны и уполномоченных им подразделений.

Поддержку военнослужащим Тульская область оказывает с начала СВО: им передают технику, специальное оборудование, снаряжение, а также имущество для организации быта в полевых условиях.

По моему поручению представители Правительства региона и администраций муниципалитетов выезжают как в места подготовки мобилизованных туляков, так и в зону СВО, где подразделения, которые

БОЛЬШУЮ ПОДДЕРЖКУ ОКАЗЫВАЕТ БИЗНЕС. РЕГОПЕРАТОРЫ ОСВОБОДИЛИ СЕМЬЯ МОБИЛИЗОВАННЫХ ТУЛЯКОВ ОТ ПЛАТЫ ЗА ВЫВОЗ ТВЕРДЫХ БЫТОВЫХ ОТХОДОВ. РАЗЛИЧНЫЕ МЕРЫ ПОДДЕРЖКИ ВОЕННОСЛУЖАЩИМ И ИХ СЕМЬЯМ ОКАЗЫВАЮТ РАБОТОДАТЕЛИ. МНОГОЕ ДЕЛАЮТ И НЕКОММЕРЧЕСКИЕ ОРГАНИЗАЦИИ ТУЛЬСКОЙ ОБЛАСТИ. НА СЕГОДНЯ ОНИ ВЗЯЛИ ПОД ПАТРОНАТ БОЛЕЕ СОТНИ СЕМЕЙ. ИМ ПРЕДОСТАВЛЯЮТ ПРОДУКТОВЫЕ НАБОРЫ, ДРУГИЕ НЕОБХОДИМЫЕ ВЕЩИ, ПОМОГАЮТ В БЫТОВЫХ ВОПРОСАХ

прошли боевое слаживание, приступили к выполнению поставленных задач.

Мы уже передали бойцам автомобили, квадроциклы, специальное оборудование и квадрокоптеры, обмундирование и экипировку, средства связи и навигации, а также индивидуальные медицинские аптечки. Будем продолжать оказывать такую помощь. Все, что нужно нашим ребятам, они будут получать.

— Какая помощь оказывается семьям мобилизованных?

— У нас выстроена целая система поддержки семей мобилизованных, военнослужащих и добровольцев. Это общее дело и общая забота. Задействованы и власть, и предприниматели, и общественные организации — все неравнодушные люди.

Семьи получают юридическую, психологическую, социальную помощь. Есть единовременные выплаты на детей, 120 тысяч рублей на догазификацию, льготы на оплату капремонта, социальный наём жилья и проезд на общественном транспорте, бесплатное посещение культурных и спортивных мероприятий.

Семьи мобилизованных освобождены от платы за детский сад и питание в школах. Они получают дополнительные льготы по карте «Забота» — скидки на товары и услуги. К этой социальной акции присоединилось более 900 организаций региона, и их число растет.

Губернатор особое внимание уделяет поддержке семей военнослужащих.



Потребности семей выявляем и решаем, в том числе через портал «Госуслуги71». Продолжает работать горячая линия «129». За семьями закреплены кураторы из числа социальных работников.

Большую поддержку оказывает бизнес. Регоператоры освободили семьи мобилизованных туляков от платы за вывоз твердых бытовых отходов. Различные меры поддержки военнослужащим и их семьям оказывают работодатели. Многие делают и некоммерческие организации Тульской области. На сегодня они взяли под патронат более сотни семей. Им предоставляют продуктовые наборы, другие необходимые вещи, помогают в бытовых вопросах. В рамках акции #МыВместе семьям военнослужащих помогают волонтеры. Они передают семьям с детьми товары для творчества, школьные принадлежности, канцелярские товары и сладкие подарки. Организуют для них досуговые и образовательные акции. По объёму и количеству мер поддержки военнослужащих и их семей регион — один из лидеров в стране.

— В рамках меморандума о сотрудничестве с ДНР регион продолжает восстановительные работы в Левобережном районе Мариуполя. Что уже сделано и что запланировано на наступивший год?

— По плану 2022 года мы завершили работы на всех объектах. Это 16 многоквартирных домов, детский сад, общежитие для маневренного фонда и сети водоснабжения. Все объекты переданы местной администрации.

Во взаимодействии с Фондом развития территорий наши специалисты установили котельную мощностью 19,5 мегаватт. К ней подключены все закрепленные за регионом объекты, а также 15 домов, которые не входят в нашу зону восстановления.

В 2023 году планируем восстановить школу и профессиональный лицей, а также завершить работы на фасадах многоквартирных домов и благоустройство территории.

Но восстановление инфраструктуры — не единственный вид помощи, которую мы оказываем Мариуполю. Когда наши специалисты начали восстановительные работы в городе, мы увидели, что там действует всего одна больница. Очень сильно страдало амбулаторное звено, были проблемы с лекарствами, не было стоматологов.

Поэтому регион принял решение направить в город медикаменты и медицинские бригады с самыми необходимыми там специалистами. Первая такая бригада с тремя передвижными медицинскими комплексами отправилась в Мариуполь в июле. В нее вошли терапевты, педиатры, стоматологи, врачи УЗИ. Кроме того, были организованы телемедицинские консультации с ведущими тульскими специалистами: неврологом, кардиологом, онкологом. Все обследования и лечение проводились бесплатно.

Всего на сегодня в Мариуполе побывали уже пять смен тульских медиков. Каждая из них отработала там порядка двух недель. За это время врачи осмотрели почти 7 тысяч жителей, в том числе около 600 детей.

Подчеркну, что все медики выезжали в Мариуполь добровольно, некоторые — целыми семьями. Пользуясь случаем, хочу еще раз поблагодарить их за работу в непростых условиях и верность профессиональному долгу.

А чтобы у мариупольских ребятишек к Новому году было праздничное настроение, им раздали больше 5000 подарков и показали представление с Дедом Морозом и Снегурочкой. В парке культуры и отдыха установили 12-метровую ель в полном новогоднем убранстве.

— Вы упомянули о работе медиков в Мариуполе. А как решается вопрос обеспечения врачами самой Тульской области?

— Для решения этой важнейшей задачи, о которой говорил президент Владимир Владимирович Путин, мы используем все имеющиеся возможности, а также разраба-



Тульская область подписала меморандум о сотрудничестве с ДНР.



Тульские строители полностью восстановили один из детских садов в Мариуполе.

тываем свои новые механизмы. В октябре 2021 года на базе регионального минздрава начал работать центр по подбору медицинского персонала. Он привлекает в регион врачей востребованных специальностей, обучает кадровые службы больниц, помогает недавно принятым на работу медикам: например, в устройстве детей в школу или

детский сад. За год работы центр привлек в Тульскую область больше 220 человек.

А всего в 2022 году к нам приехали более 800 специалистов. Обеспеченность врачами по сравнению с 2021 годом выросла на 2,7%. Помимо этого, по целевым направлениям тульских больниц в медвузах сейчас обучаются более 1100 студентов и ординаторов.

Ну и, конечно, в Тульской области действует целый ряд мер поддержки медработников. Они получают различные выплаты, в том числе адресные (врачам наиболее востребованных специальностей).

Но финансовым стимулированием мы не ограничиваемся и постоянно ищем новые решения. В первую очередь, связанные с предоставлением служебного жилья. Отработав в регионе десять лет, специалист может получить квартиру в собственность. Еще одна наша инициатива — строительство коттеджного поселка для медиков на 25 домов. Это современное, комфортное жилье. В каждом доме две спальни, кабинет, просторная гостиная, мебель. Жилье в поселке будет предоставляться высококвалифицированным врачам наиболее востребованных специальностей.

Медработников ФАПов и амбулаторий мы обеспечиваем служебными автомобилями.



Для высококвалифицированных врачей в регионе построен коттеджный поселок.

Все эти меры поддержки в сочетании со строительством новых крупных объектов, дооснащением больниц делают Тульскую область привлекательной для трудоустройства медиков.

— В 2021 году в регионе введено свыше 800 тысяч кв. м жилья, какие данные за 2022-й?

— Да, в 2021 году мы ввели 836,1 тыс. квадратных метров, и для области это был рекордный показатель с 60-х годов прошлого столетия. Мы сохраняем заданный высокий темп и идем на новый рекорд. На начало декабря было введено 820 тысяч, а сейчас, по нашим оперативным данным, уже более 900 тысяч кв. м жилья. Официальные данные Росстат опубликует в марте.

Кроме того, в регионе продолжается строительство крупных социально значимых объектов. В марте прошлого года мы открыли новый корпус областного перинатального центра. За это время в нем появились на свет почти 4200 детей. В 2023 году планируем ввести в эксплуатацию новый современный онкологический центр. А также достроить фондохранилище Тульского музейного объединения. Этот объект давно нужен региону, учитывая, что общий фонд объединения составляет более 220 тысяч экспонатов.

Строится современный дом для пожилых «Забота» в Чернском районе. Здание площадью 19 тыс. кв. м позволит принять от 150 до 240 человек.

Введены в эксплуатацию четыре детских сада: в Заокском, Алексине, Новомосковске и ЖК «Юго-Восточный», а также школа на 110 мест в ЖК «Северная Мыза» в Туле. Строятся школа на 400 мест в Донском и детский сад на 75 мест на проспекте Ленина в Туле.

Продолжаем обновлять и строить спортивные объекты — как на бюджетные, так и на внебюджетные средства. Построен крытый тренировочный манеж в поселке Косая гора. Еще один такой манеж начали возводить на улице МОПра в Туле.



В Тульской области полным ходом идет строительство онкологического центра.

Завершена реконструкция тульского велотрека — старейшего в России, теперь это современный центр велоспорта. При поддержке ПАО «Газпром» на ул. Санаторной в Туле возводится спорткомплекс с легкоатлетическим манежем и универсальным игровым залом с трибунами на 2500 мест. Ввести его в эксплуатацию планируется в конце 2023 года. Строятся современные ФОКи, открытые многофункциональные спортивные площадки и другие объекты.

В прошлом году мы оказали поддержку более чем 40 учреждениям культуры региона. Построили новый современный Дом культуры в селе Деделово. Капитально отремонтировали шесть ДК. Самый крупный из них — в Узловой. Еще один большой проект — строительство Центра культурного развития в Веневе, который будет открыт в 2023 году.

— Что для вас было самым главным в прошедшем году?

— То, что, как и раньше, в этих непростых условиях мы все действовали вместе. Жители области, предприятия, общественники, органы власти — одна большая



сплоченная команда. Вместе помогли нашим бойцам и жителям новых территорий. Вместе решали вопросы экономики, благоустройства, социальной сферы и многие другие. Уверен, так будет и дальше.

Стабильность области — заслуга всех туляков. Хочу поблагодарить жителей региона за ответственность, единство и неравнодушие. И пожелать всем нам здоровья, благополучия и успехов в наступившем году!

Алексей Дюмин:
«Жители области, предприятия, общественники, органы власти — одна большая сплоченная команда».

ФБЖ

Кандидатский, турбулентный, адаптивный

Каким вышел из зоны повышенной турбулентности рынок труда?

Турбулентным — именно таким запомнится нам 2022 год. Трясло и бросало из стороны в сторону не только российскую, но и всю мировую экономику, экономические системы большинства стран. Рынок труда чутко реагировал на каждое движение, пытаясь подстроиться под постоянно меняющуюся реальность.

Мы наблюдали то всплески, когда кандидаты выходили в активный поиск, а количество соискателей даже на редкие вакансии возрастало, то спады, когда удержание стабильных позиций становилось главным приоритетом соискателей. Но все-таки чаще сотрудники были неактивны на рынке труда: заинтересованность сохранить работу перевешивала стремление найти более перспективные с точки зрения карьеры и дохода варианты. Начало волн активности соискателей пришлось на март и октябрь.

Участники и эксперты рынка труда ожидали, что в какой-то момент произойдет смещение в сторону работодателей, и они смогут диктовать условия, однако этого не случилось, и в большинстве сфер экономики рынок так и остался кандидатским. Вразрез с ожиданиями работодателей не случилось сильного притока кадров в связи с уходом крупных компаний из России. Большинство из них сделали хорошие выплаты сотрудникам, с которыми вынуждены были расстаться. Получив щедрый расчет, на который не рас-

считывали, многие решили взять паузу, отдохнуть и не искать работу. Кто-то самостоятельно или при поддержке работодателя релацировался. А большинство топ-менеджеров задержались в уходящих из России западных компаниях дольше остальных, так как вошли в команды по закрытию бизнеса, что обеспечило их занятость, для некоторых из них процесс еще не завершен. И еще одна часть, пересидев уход иностранных бенефициаров, влилась в новые обрусевшие команды, которые будут управлять уже под российским флагом.

Тренды 2022 года

Каким бы бурливым и непредсказуемым ни выдался минувший год, он сформировал несколько хорошо очерченных и новых для рынка труда трендов. Например, мы фиксируем значительный рост интереса работодателей к найму специалистов на проектную работу для срочного выполнения конкретных задач. Повысился спрос на сотрудников возрастной категории 50+, а работодатели стали еще более лояльно относиться к желанию сотрудников работать удаленно. Последнему способствовали и события февраля – марта, и



**ЕКАТЕРИНА
КОТОВА**

Управляющий консультант
рекрутинговой компании
«Get experts»



объявленная в сентябре частичная мобилизация, и фактор, который также можно назвать одним из трендов прошедшего года, — стремление компаний оптимизировать свои расходы на персонал.

Динамика зарплат и других расходов на персонал в 2022 году

В большинстве компаний не произошло значительных изменений уровня заработной платы. Во многих отраслях она держалась на стабильном уровне, а там, где повышение все же было, оно оказалось в массе своей не очень значительным — от 1–2% (перевозки, логистика, ВЭД, металлургия, машиностроение, добывающая промышленность, энергетика) до 10–15% в розничной торговле. Заметим: как и в прошлые годы, при найме редких специалистов компании были готовы предлагать зарплаты выше среднерыночных.

Многие работодатели смогли сократить свои траты на сотрудников, отказавшись от проведения мероприятий и реализации внутрикорпоративных программ, а также сократив расходы на социальные, компенсационные и бонусные выплаты. В частности, оптимизация затронула такие выплаты, как премии, компенсация расходов на транспорт, образование и занятия спортом, подарки сотрудникам и т. д.

КОМПАНИИ УСИЛЕННО РАБОТАЮТ НАД ТЕМ, ЧТОБЫ СОХРАНЯТЬ СВОИ ПОЗИЦИИ, ХОТЯТ УСИЛИТЬ ИХ, ЧТОБЫ НАЙТИ НОВЫЕ ВОЗМОЖНОСТИ И НАПРАВЛЕНИЯ РАЗВИТИЯ. СЕГОДНЯ, ПОСЛЕ ПЕРЕЖИТЫХ РОССИЙСКОЙ ЭКОНОМИКОЙ СТРЕССОВ, ДЛЯ РАБОТОДАТЕЛЕЙ КРАЙНЕ ВАЖНЫ ДВА ФАКТОРА: ЭФФЕКТИВНОСТЬ РАБОТЫ КОМПАНИИ И ЛОЯЛЬНОСТЬ СОТРУДНИКОВ, ИХ ВОВЛЕЧЕННОСТЬ ВО ВНУТРИКОРПОРАТИВНЫЕ ПРОЦЕССЫ

Кого искали работодатели

На фоне возникшей у компаний необходимости в перестройке процессов и оперативной адаптации к новым условиям работы фокус внимания работодателей сместился с топ-менеджмента на сильных специалистов среднего звена. Наиболее высокий спрос на сотрудников фиксировался в таких направлениях, как ИТ, информационная безопасность, логистика, закупки, операционное управление. Также активно искали профессионалов в производственном сегменте (R&D, качество, рецептура, упаковка и т. д.). На данный момент на всех перечисленных направлениях сохраняется достаточно высокий спрос на квалифицированных работников.

Какую работу искали кандидаты

Принято считать, что обычно оптимизация и сокращение штата затрагивают в первую очередь бэк-офисные позиции. Однако 2022 год показал, что в условиях турбулентности, когда идет активная трансформация бизнесов, это правило не работает, изменения могут коснуться и специалистов коммерческих направлений.

В приоритете у тех, кто искал работу в уходящем году, часто были вакансии в российских компаниях и компаниях с госучастием. Причем это касается не только сотрудников, ушедших с отечественного рынка иностранных компаний, но и тех, кто работал в оставшихся в России международных структурах. Многие из таких сотрудников отмечали, что им важно получить работу

в компании со стабильным положением на рынке, чтобы иметь определенные гарантии на будущее. Нередки были случаи, когда профессионалы были готовы ради стабильной работы сменить сферу деятельности или согласиться на меньший доход.

Последствия частичной мобилизации

Частичная мобилизация как явление, затронувшее не только экономику, но и российское общество в целом, до сих пор оказывает влияние на рынок труда. Есть сотрудники, которые переехали за рубеж, и рынок потерял сильных профессионалов. Появились временные ставки для замещения сотрудников, подлежащих призыву, — все это, безусловно, не является привычной ситуацией ни для одной из сторон. Многие специалисты не готовы к переходам, они хотят сохранить текущую работу и хотя бы минимальную стабильность. На фоне недостатка кадров в некоторых сферах работодатели стали проявлять более гибкий подход к взаимоотношениям с сотрудниками и кандидатами, ведь компаниям при любых, в том числе нестандартных обстоятельствах, жизненно необходимо обеспечивать свою устойчивость и работоспособность. Появилось больше возможностей для людей разных возрастных категорий и социальных групп, больше вариантов для гибкого графика и альтернативных форматов работы — гибридного и удаленного. При этом остаются и работодатели, которые больше ориентированы на присутствие сотрудников в офисе, чтобы не потерять культурный код, сохранить общий дух и контакт между людьми в таких непростых условиях.

Прогнозы и ожидания

Наметившиеся в уходящем году ключевые тренды, с высокой долей вероятности, будут актуальны и на протяжении 2023 года. Помимо них, также будут заметны следующие тенденции. На фоне экспансии российских компаний на рынки стран СНГ

МНОГИЕ РАБОТОДАТЕЛИ СМОГЛИ СОКРАТИТЬ СВОИ ТРАТЫ НА СОТРУДНИКОВ, ОТКАЗАВШИСЬ ОТ ПРОВЕДЕНИЯ МЕРОПРИЯТИЙ И РЕАЛИЗАЦИИ ВНУТРИКОРПОРАТИВНЫХ ПРОГРАММ, А ТАКЖЕ СОКРАТИВ РАСХОДЫ НА СОЦИАЛЬНЫЕ, КОМПЕНСАЦИОННЫЕ И БОНУСНЫЕ ВЫПЛАТЫ. В ЧАСТНОСТИ, ОПТИМИЗАЦИЯ ЗАТРОНУЛА ТАКИЕ ВЫПЛАТЫ, КАК ПРЕМИИ, КОМПЕНСАЦИЯ РАСХОДОВ НА ТРАНСПОРТ, ОБРАЗОВАНИЕ И ЗАНЯТИЯ СПОРТОМ, ПОДАРКИ СОТРУДНИКАМ И Т. Д.



и азиатского региона вырастет спрос на специалистов, знакомых с реалиями этих территорий. Приход на отечественный рынок компаний из Азии, в частности из Китая, Кореи, Индии, будет формировать новые рабочие места для специалистов высшего и среднего звена. Импортозамещение, локализация, развитие контрактного производства повлекут за собой рост спроса на производителей. Увеличится количество специалистов, занятых в государственном секторе. Продолжится активное развитие ИТ, в том числе в госкорпорациях и компаниях с госучастием. Компании будут искать сотрудников, которые помогут им не только сохранить, но и развить бизнес в условиях ограниченности ресурсов. Это профессионалы в ИТ, R&D, юриспруденции, финансах, качестве и т. д.

Зона риска

Сохраняющийся тренд на перестройку бизнеса и оптимизацию процессов может привести к сокращению в компаниях некоторых отделов, выполняющих функции, на которые возможно привлечение внешних специалистов (аутсорса) или проектных сотрудников. Но эта тенденция сформируется, скорее, при негативном сценарии. Пока же российский бизнес в большинстве своем прошел пиковый уровень стресса и показал высокий уровень адаптивности. Подстройка компаний продолжается, поэтому говорить о рисках потери работы для представителей конкретных профессий сложно — в той или иной степени будут востребованы специалисты всех направлений, а скорость их трудоустройства будет напрямую зависеть от квалификации.

Как будут меняться зарплаты

Существенного повышения зарплат в 2023 году не стоит ожидать по всему рынку. Однако работодатели, планирующие экспансию в страны СНГ и Азии и на внутренний рынок, а также те, кто работает в наиболее стабильных сферах (ИТ, агропромышленный



1–2%

СОСТАВИЛ В СРЕДНЕМ РОСТ ЗАРПЛАТ

в таких секторах, как перевозки, логистика, ВЭД, металлургия, машиностроение, добывающая промышленность, энергетика. 10–15% рост составил в розничной торговле.

сектор, фармацевтика, государственный сектор и компании с госучастием), смогут обеспечить своим сотрудникам прирост доходов.

Вместе с тем мы не прогнозируем резкого и повсеместного снижения уровня зарплат: компании продолжают оптимизировать расходы на персонал за счет других статей: бонусов компенсаций, соцпакета и корпоративных программ.

Несмотря на осторожные и не всегда позитивные прогнозы, которые звучали в середине прошедшего года, многие негативные сценарии не были реализованы. Мы видим, что экономика способна к адаптации. Компании усиленно работают над тем, чтобы сохранить свои позиции, хотят усиливать их, чтобы найти новые возможности и направления развития. Сегодня, после пережитых российской экономикой стрессов, для работодателей крайне важны два фактора: эффективность работы компании и лояльность сотрудников, их вовлеченность во внутрикорпоративные процессы. Поэтому можно с уверенностью говорить, что в приоритете у бизнесов будут удержание имеющихся высококвалифицированных специалистов и борьба за новые кадры. Этот год также будет кандидатским, и задача работодателей — предложить соискателям наиболее привлекательные условия.

ФБЖ



В поиске рабочих рук: инструменты реальной скорой помощи

Любой рекрутер в стране скажет, что запросы на обладателей рабочих специальностей составляют почти половину от общего числа заявок от работодателей. На специализированных ресурсах сотни предложений для разнорабочих, строителей, монтажников, механиков, операторов станков, а соответствующих им резюме — лишь 12%. Острый дефицит рабочих рук в промышленности возник в РФ довольно давно. Анализируем, какие инструменты реальной и, что не менее важно, скорой помощи есть у работодателя, чтобы закрыть эти бреши в трудовом коллективе.



НАТАЛЬЯ ДУБИННИКОВА

Карьерный стратег,
основатель и
генеральный директор
HR-агентства Favourite
Partners

Не соглашусь с мнением, что дефицит рабочих рук возник конкретно на фоне мобилизации. Это утверждение справедливо лишь отчасти — для узкого круга специалистов, которых и так днем с огнем не сыскать, а призыв в армейские ряды лишь усугубил ситуацию: например, водители спецтехники всегда и везде в дефиците — хоть на селе, хоть на стройке, хоть в шахте. Кардинально мобилизация на давно сформировавшийся тренд не повлияла. К примеру, в Новосибирской области про-

мышленные предприятия в среднем по 2022 году заявляли потребность в полутора тысячах специалистов, и только 313 вакансий открылись непосредственно после объявления мобилизации.

Из ямы не выбрались, престиж не подняли

Наиболее значимая причина сегодняшнего кадрового голода — демографическая яма 1990-х годов: тысячи строителей и рабочих просто не родились. Ещё одна важная причина — ка-

рантинный отток мигрантов, который случился из-за пандемии и закрытия границ. Многие гастарбайтеры и рады бы вернуться на заработки в Россию, но не каждый может себе это позволить из-за сильно подорожавших билетов, да и в России экономическая ситуация изменилась.

Немалое влияние на рынок труда оказали санкции. Российской промышленности в экстренном режиме пришлось налаживать новое производство, а рабочие руки и так в дефиците. Отказ западных компаний от сервисного обслуживания и ремонтов промышленного оборудования сделал дефицит специалистов ещё более ощутимым, особенно в машиностроении, да и не только — слишком высока зависимость российского промсектора от импортного оборудования, так что какую отрасль ни возьми, везде дефицит квалифицированных кадров.

Есть и еще одна глубинная причина кадрового голода в промышленности: рабочие специальности давно потеряли престиж. Многие десятилетия в профтехучилищах наблюдается недобор студентов. Высшее образование — вот что общество считает престижным. В итоге дипломированных менеджеров и экономистов больше, чем свободных вакансий для них.

Кто чем может...

На вопрос, что делать, участники рынка труда отвечают по-разному.

Предприятия перевозят специалистов из отдаленных регионов, предоставляют им жилье и другие социальные гарантии, осваивают пулинг, то есть обмениваются специалистами, объединяя людские ресурсы нескольких компаний схожего профиля.

В вузах появляется все больше целевиков, квоты на их прием в учебных

заведениях расширяются. Компании оплачивают обучение студентов, чтобы заполучить себе их после выпуска: такой социальный контракт гарантирует на фиксированный период решение кадровой проблемы, вот только время отработки ограничено, и часто обученные и подготовленные специалисты уходят в свободное плавание сразу по завершении контракта. Но для промышленников это реальный выход: например, оборонные предприятия часто не могут найти на рынке труда узкопрофильных специалистов, такая же ситуация в сфере высокоточного машиностроения и в строительной отрасли. Преимущество такого подхода еще и в том, что студент-целевик может набираться опыта на самых ранних стадиях обучения, и по окончании вуза он уже не



НЕМАЛОЕ ВЛИЯНИЕ НА РЫНОК ТРУДА ОКАЗАЛИ САНКЦИИ. РОССИЙСКОЙ ПРОМЫШЛЕННОСТИ В ЭКСТРЕННОМ РЕЖИМЕ ПРИШЛОСЬ НАЛАЖИВАТЬ НОВОЕ ПРОИЗВОДСТВО, А РАБОЧИЕ РУКИ И ТАК В ДЕФИЦИТЕ. ОТКАЗ ЗАПАДНЫХ КОМПАНИЙ ОТ СЕРВИСНОГО ОБСЛУЖИВАНИЯ И РЕМОНТОВ ПРОМЫШЛЕННОГО ОБОРУДОВАНИЯ СДЕЛАЛ ДЕФИЦИТ СПЕЦИАЛИСТОВ ЕЩЁ БОЛЕЕ ОЩУТИМЫМ

«зеленый» новичок, а начинающий специалист с пониманием реального производства.

Власти промышленно развитых регионов посильно помогают компаниям решать кадровые проблемы: выделяют средства на профессиональную переподготовку, проводят ярмарки вакансий и соревнования профессионального мастерства вроде «WorldSkills Russia». Отчасти эти инструменты помогают поддержать престиж рабочих профессий, но, к сожалению, они не дают быстрого эффекта, а рабочие руки и специалисты нужны всегда.

НА ПРЕДПРИЯТИЯХ НЕОБХОДИМО РАЗВИВАТЬ НАСТАВНИЧЕСТВО, КОТОРОЕ ЯВЛЯЕТСЯ НЕОТЪЕМЛЕМЫМ ЭЛЕМЕНТОМ СОЗДАНИЯ КАДРОВОГО РЕЗЕРВА. ЧТОБЫ ПОЛУЧАТЬ СПЕЦИАЛИСТОВ НУЖНОЙ КВАЛИФИКАЦИИ, СТОИТ СОЗДАВАТЬ СОБСТВЕННЫЕ ЦЕНТРЫ ОБУЧЕНИЯ. К ТАКОЙ ПРАКТИКЕ ДАВНО ПРИБЕГАЮТ СЕЛЬСКОХОЗЯЙСТВЕННЫЕ ПРЕДПРИЯТИЯ: ОТЧАЯВШИСЬ ПОЛУЧИТЬ НУЖНЫХ СПЕЦИАЛИСТОВ ОТ УЧЕБНЫХ ЗАВЕДЕНИЙ, ОНИ ГОТОВЯТ ИХ САМИ



Устали ждать — делайте сами

Уверена, что ждать, когда рынок труда наводнится людьми востребованных рабочих профессий, пока точно не стоит. Компаниям нужно выходить «в поля» и начинать с первой образовательной ступени: идти в школы и проводить так называемую профориентацию — понятие отчасти подзабытое, но метод вполне рабочий, если пользоваться им системно.

Во-вторых, идти в колледжи и приглашать ребят на производственную практику, чтобы они не только видели перспективы, но и вливались в коллектив уже на этапе учебы. На предприятиях необходимо развивать наставничество, которое является неотъемлемым элементом создания кадрового резерва. Чтобы получать специалистов нужной квалификации, стоит создавать собственные центры обучения. К такой практике давно прибегают сельскохозяйственные предприятия: отчаявшись получить нужных специалистов от учебных заведений, они готовят их сами. Важно поднять заработную плату людей рабочих профессий на такой уровень, чтобы молодой человек понимал, что завод или стройка — не временный этап его жизни, куда он придет от необходимости, а стабильная, хорошо оплачиваемая и перспективная работа, которая может закрыть как материальные потребности, так и желание расти профессионально. Работодатель, который борется за хорошего специалиста, всегда должен стремиться формировать перспективы для него. Это позволяет начинающему сотруднику планировать вдолгую не только свою карьеру, но и жизнь в целом: улучшение жилищных условий, расширение семьи и другие важные этапы жизненного цикла.

На первой линии:

как сегодня HR-специалисты могут обеспечить благополучие компании?

Управление персоналом всегда было поддерживающей функцией, но сегодня, во времена нестабильности, нагрузка на это направление ложится двойная. С одной стороны, необходимо помогать бизнесу, с другой — людям. С позиций бэк-офиса HR-специалисты перемещаются на первую линию борьбы за благополучие компании в целом. Для реализации столь глобальной задачи нужны другие инструменты и подходы нежели те, что применялись в спокойные времена. В этом номере эксперт HH.ru собрала ключевые тренды, которые стоит взять на вооружение уже сейчас, чтобы удержать команды в полной боевой готовности.

Тема команд сегодня суперпопулярна. Все задаются одними и теми же вопросами: как из разных людей с разным профессиональным и жизненным опытом собрать команду, как ею управлять и развивать. А следом возникают и другие: по каким правилам выстраивать общение и работу в отдельных группах — это история про «устав един» или же про самоорганизацию?

Тренд 1.

Унификация в прошлом

Простой пример: в одной из российских ИТ-компаний, которая занимается разработкой программного обеспечения, сформулировали десять принципов работы. Они касались общих вещей: уважительного отношения друг к другу и подходов к решению задач, им должны были следовать все сотрудники. А всё остальное — включать камеры на онлайн-встречах или нет, обсуждать результаты работы каждую неделю или раз в месяц, какие программы обучения нужны — отдали на откуп лидерам команд. В итоге вышло, что в одной из команд работчики никогда не видели друг друга в глаза, а в другой — устраивали еженедель-

ную онлайн-встречу с пятничной пиццей и обсуждали не только рабочие, но и личные вопросы — все были довольны таким форматом. Что интересно, результативность у групп была плюс-минус равной, а при распределении новичков по командам учитывались не только их профессиональные знания, опыт, но и «мягкие» навыки. При этом в компании налажен регулярный кросс-функциональный обмен: когда один или несколько участников одной команды попадают в другую, они передают свой опыт и перенимают лучшие практики.

Подобный подход хорош тем, что он учитывает индивидуальность людей в командах, даёт возможность сотрудникам работать в комфортном для них режиме и взаимодействовать с другими. В этом случае установлен единый подход — участники должны выработать правила, по которым они будут взаимодействовать внутри компании таким образом, чтобы это не подрывало общекорпоративные принципы. Конечно, в компании есть глобальные принципы ее су-



**ВАЛЕРИЯ
ИВАНОВА**

Руководитель пресс-службы компании HeadHunter ЦФО

ществования, которые распространяются на всех сотрудников: миссии, стратегии, цели, подход к организации внутренних коммуникаций, перечень рабочих сервисов, инструментов.

Унификация была хороша во времена стабильности. Сейчас же компании вместе с HR-специалистами пробуют разные методы, как повысить эффективность команд. Если что-то классно работает и без трансформации — отлично, не стоит нарушать гармонию. Есть проблемы? Самое время изменить подход. Другое дело, что глобальные перемены неизбежно влияют на всю компанию, поэтому изменение, даже небольшое, иногда лучше тестировать на одной группе.

Внедряя в работу новые инструменты, следует помнить: сначала их стоит отпилотировать на определённой команде, на том же HR-отделе, что сэкономит бюджет,

ИССЛЕДОВАНИЯ ПОМОГАЮТ УВИДЕТЬ НЕ ТОЛЬКО МОТИВАЦИОННЫЙ, НО ЦЕННОСТНЫЙ КОД В КОМПАНИИ. НА РАЗНЫХ УРОВНЯХ ОН МОЖЕТ БЫТЬ РАЗНЫМ, ОДНАКО ВАЖНО ВЫСТРОИТЬ ЕДИНУЮ СИСТЕМУ. ЭТО НЕ ОЗНАЧАЕТ, ЧТО НАДО УГОЖДАТЬ КАЖДОМУ И ПОДСТРАИВАТЬСЯ ПОД ВСЕХ СОТРУДНИКОВ, НО ЕСЛИ В ПРОЦЕССЕ ИССЛЕДОВАНИЙ ОБНАРУЖИЛИСЬ ЯВНЫЕ ЗАКОНОМЕРНОСТИ, ИХ НЕЛЬЗЯ ИГНОРИРОВАТЬ

время и нервы. Думать медленно, а решать быстро завещал не только Даниэль Канеман (от ред.: Даниэль Канеман — израильско-американский психолог, один из основоположников поведенческой экономики, лауреат Нобелевской премии по экономике), но и все, кто регулярно работают с гипотезами, метриками, оценивают результаты и меняют процесс, если что-то пошло не так.

Тренд 2.

Анализ навыков в компании

Навыки и компетенции, которыми обладают сотрудники конкретной компании, — главные элементы корпоративного механизма. Чтобы понять, каких людей нанимать, чему обучать нынешних сотрудников и в каком формате, необходимо учитывать две базовые вещи: стратегию развития компании и текущий профессиональный уровень сотрудников («мягкие» и профессиональные навыки). За формирование стратегии развития отвечает руководство компании, а HR-функция помогает её реализовать, но для этого нужно знать, каких деталей в механизме достаточно, а каких не хватает.

Начать стоит с осознания и описания процессов, которые выполняют сотрудники. Дальше двигаться к созданию так называемой таксономии навыков — своего рода базе данных. С её помощью гораздо легче принимать решения по найму, обучению и развитию работников. Задача HR-менеджера — сформировать нечто вроде копилки, в которую собирается информация о знаниях и навыках работников, её следует регулярно пополнять.

Для подобной практики важны большие данные, HR-аналитика. Но что делать, если у компании нет инструментов для сбора информации? Можно воспользоваться решениями, которые есть на рынке. Другой вариант — начать с нескольких команд, проанализировать, какие рабочие операции выполняют участники, благодаря каким компетенциям и ключевым навыкам. В любом случае, сегодня все решения в отношении персонала должны приниматься, исходя из объективных данных, и это уже не просто тренд, а необходимость.

Тренд 3.

HR-аналитика

Про значимость статистики, больших данных в HR-сфере говорят и знают, казалось бы, все. Но на практике собирают



и анализируют данные по-прежнему немногие HR-специалисты. Между тем аналитика важна на всех этапах взаимодействия сотрудника с компанией. Да, HR-метрики будут отличаться в зависимости от отрасли и пути развития компании, но есть универсальные вещи, которые помогают находить ответы на извечные вопросы: кто виноват и что делать.

Даже такая простая метрика, как текучесть персонала, позволяет понять, какие сегменты в компании проседают, и насколько вообще удовлетворены сотрудники. Текучесть стоит считать в разрезе разных сегментов: по новичкам, в отдельных командах, по конкретным ролям, тогда все звенья соединяются в одну цепочку HR-аналитики.

Отдельная история рекрутмент — в ней свои нюансы и метрики. Однако вне зависимости от отрасли, масштабов и уровня зрелости HR-процессов в компании, важно анализировать этапы подбора. Главное в этой работе — регулярность. Секрета нет: чем больше данных за длительный период удастся набрать, тем лучше. Особенно важно использовать аналитические инструменты при внедрении любых изменений и наблюдать, как компания в целом и отдельные команды, сотрудники реагируют на новые реалии. Глубокий анализ и бенчмарк по рынку — буйки в бушующем море турбулентности.

УНИФИКАЦИЯ БЫЛА ХОРОША ВО ВРЕМЕНА СТАБИЛЬНОСТИ. СЕЙЧАС ЖЕ КОМПАНИИ ВМЕСТЕ С HR-СПЕЦИАЛИСТАМИ ПРОБУЮТ РАЗНЫЕ МЕТОДЫ, КАК ПОВЫСИТЬ ЭФФЕКТИВНОСТЬ КОМАНД. ЕСЛИ ЧТО-ТО КЛАССНО РАБОТАЕТ И БЕЗ ТРАНСФОРМАЦИИ — ОТЛИЧНО, НЕ СТОИТ НАРУШАТЬ ГАРМОНИЮ

Тренд 4. **Внутренние коммуникации как важная сущность**

Из «массовиков-затейников» специалисты по внутренним коммуникациям (в народе их называют «внутрикомы») превратились в главных проводников ценностей, принципов работы, стратегии развития компании, в тех, кто помогает, знает, как продвигать бренд работодателя в массы, влиять на умы и настроения людей. Когда-то подобная трансформация произошла и с HR-специалистами: топ-менеджеры поняли, что с помощью грамотного управления персоналом можно достигать бизнес-целей.

В идеальной HR-вселенной внутренними коммуникациями должен заниматься один человек, корпоративной культурой — другой, развитием бренда работодателя — третий. Но всё, как обычно, зависит от размера бюджета, целей и приоритетов компании. «Внутриком» должен быть в контакте и с руководством компании, и

с линейными руководителями, и с HR-службой, и с сотрудниками. Его задача — понимать, оценивать и трансформировать в решения боли, страхи, недовольство разных целевых аудиторий. Многие упускают эту связку, и тогда «внутриком» либо превращается в глухой рупор идей топ-менеджмента, либо не ощущает связи с бизнесом и пытается просто угодить сотрудникам.

Менеджер по внутренним коммуникациям может грамотно внедрять и поддерживать HR-инициативы в компании и оценивать результаты. Очень важно регулярно собирать обратную связь, цифры эффективности. Например, сколько сотрудников читают новости компании на портале или дайджест, на каком уровне находится индекс удовлет-

ДАЖЕ ТАКАЯ ПРОСТАЯ МЕТРИКА, КАК ТЕКУЧЕСТЬ ПЕРСОНАЛА, ПОЗВОЛЯЕТ ПОНЯТЬ, КАКИЕ СЕГМЕНТЫ В КОМПАНИИ ПРОСЕДАЮТ, И НАСКОЛЬКО ВООБЩЕ УДОВЛЕТВОРЕННЫ СОТРУДНИКИ. ТЕКУЧЕСТЬ СТОИТ СЧИТАТЬ В РАЗРЕЗЕ РАЗНЫХ СЕГМЕНТОВ: ПО НОВИЧКАМ, В ОТДЕЛЬНЫХ КОМАНДАХ, ПО КОНКРЕТНЫМ РОЛЯМ, ТОГДА ВСЕ ЗВЕНЬЯ СОЕДИНЯЮТСЯ В ОДНУ ЦЕПОЧКУ HR-АНАЛИТИКИ



ворённости конкретным мероприятием, сколько человек прошли опрос и т. д.

Высшая степень мастерства — суметь вовлечь людей в продвижение бренда работодателя через формирование институтов амбассадорства, наставничества, профессиональные комьюнити. Конечно, немногие просто так готовы гордо нести флаг компании в массы и с горящими глазами рассказывать о работе родным, друзьям и коллегам по цеху. Но такой результат вполне достижим, если HR-команда будет над этим неустанно работать и чутко формировать мотивационную составляющую.

Тренд 5. **Индивидуальный подход к мотивации**

История про мотивацию в 20-х годах XXI века — это не про деньги. Точнее — не только про деньги. Рыночная зарплата, бонусы и льготы превратились в «гигиенические» факторы при выборе места работы. Как и прежде, важно сверяться с рынком и держать руку на пульсе. При массовом найме даже разница в 500 рублей в зарплате может сыграть существенную роль, а сеньор-разработчика не замотивируют и 50 000 рублей сверху, если он хочет работать удалённо и по гибкому графику, а в компании такой возможности нет. То, что сработает вне зависимости от уровня позиции сотрудника и его профессиональной принадлежности, — личная мотивация и лояльность к компании. Как понять, как обстоят дела в конкретной организации? Проводить исследования, как количественные, так и качественные (опросы, глубинные интервью), среди всех категорий персонала.

Исследования помогают увидеть не только мотивационный, но ценностный код в компании. На разных уровнях он может быть разным, однако важно выстроить единую систему. Это не означает, что надо угождать каждому и подстраиваться под всех сотрудников, но если в процессе

исследований обнаружили явные закономерности, их нельзя игнорировать. Большая ответственность здесь лежит на плечах линейных руководителей, которые должны оценивать, что движет людьми в их командах.

Поскольку мотивация со временем меняется, необходимо с определённой периодичностью проводить повторные исследования и «зашивать» необходимую мотивационную составляющую в бренд работодателя, так легче привлекать сотрудников с нужным ценностным кодом. Интересная ситуация произошла в одной российской компании: с приходом нового CEO резко изменился вектор развития компании, а значит, подбора и обучения людей. Была уютная «айтишечка» с 13-летней историей развития и почти семейной корпоративной культурой. Большинство сотрудников работали по пять–десять лет, и ими двигало чувство лояльности, ощущение сопричастности к общему делу. Но буквально за полгода компания превратилась в организацию в лучших традициях стартапа — с довольно жёсткими регламентами, процессами и новичками, всецело ориентированными на успех. «Старички», которым оказалась не близка мотивация работать бок о бок с суперамбициозными коллегами по 12–14 часов в день исключительно ради стремления к мировой славе, покинули компанию.

Так что мотивационная составляющая одинаково важна и для сотрудников при выборе компании, и для организации при самоопределении. Надо ли говорить, что она тесно связана с брендом работодателя и внутренними коммуникациями?

Тренд 6.

Применение продуктового подхода к работе в HR

Этот тренд актуален для всех направлений в HR, — это возможность выбрать для себя наиболее оптимальный подход к работе. Самый хайповый — продуктовый. Если в ИТ-компаниях продуктом является результат разработки, то в HR-деле им становится любой процесс или проект.

При таком подходе фокус смещается на ценность продукта для бизнеса. Исполнитель должен закрыть все потребности и боли заказчика наиболее эффективным способом. В случае с HR есть внутренние клиенты (топ-менеджмент, сотрудники, новички и т. п.) и внешние (соискатели, учебные заведения и т. д.). В основе подхода — цели и метрики, проверка гипотез, измерение пользы. Всё гибко и подвижно, а у исполнителя всегда есть право на ошибку. Сначала появляется MVP (от англ. Minimum Viable Product — минимально жизнеспособный продукт). Если его запуск прошёл успешно, продукт дорабатывается. В итоге рисков меньше, прозрачности больше, есть возможность масштабирования, и от рутинных операций эйчар переходит к креативным. Но такой подход к работе HR-менеджеров, к сожалению, не всегда возможен: есть условные технические задания, дедлайны, ожидания у бизнеса, который не всегда готов ждать.

Поэтому лучшее, что можно взять из продуктового подхода применительно к HR-функции, — понимание того, как каждый HR-специалист внутри своего направления помогает бизнесу и сотрудникам достигать общих целей. Тогда работа превращается не в набор рутинных операций, а в процесс непрерывного улучшения.

ФБЖ

В ОСНОВЕ ПОДХОДА — ЦЕЛИ И МЕТРИКИ, ПРОВЕРКА ГИПОТЕЗ, ИЗМЕРЕНИЕ ПОЛЬЗЫ. ВСЁ ГИБКО И ПОДВИЖНО, А У ИСПОЛНИТЕЛЯ ВСЕГДА ЕСТЬ ПРАВО НА ОШИБКУ. СНАЧАЛА ПОЯВЛЯЕТСЯ MVP (ОТ АНГЛ. MINIMUM VIABLE PRODUCT — МИНИМАЛЬНО ЖИЗНЕСПОСОБНЫЙ ПРОДУКТ). ЕСЛИ ЕГО ЗАПУСК ПРОШЁЛ УСПЕШНО, ПРОДУКТ ДОРАБАТЫВАЕТСЯ. В ИТОГЕ РИСКОВ МЕНЬШЕ, ПРОЗРАЧНОСТИ БОЛЬШЕ, ЕСТЬ ВОЗМОЖНОСТЬ МАСШТАБИРОВАНИЯ, И ОТ РУТИННЫХ ОПЕРАЦИЙ ЭЙЧАР ПЕРЕХОДИТ К КРЕАТИВНЫМ

Линейное приближение

Частота перерасчёта удобнее точности расчёта

В 1834-м году Бенуа Поль Эмиль Клапейрон (1799.02.26–1864.01.28) объединил ранее известные законы поведения газа при разных условиях в уравнение состояния — формулу связи плотности с давлением и температурой, а в ней — свой коэффициент для каждого газа. В 1874-м Дмитрий Иванович Менделеев (1834.02.08–1907.02.02) преобразовал уравнение Клапейрона — вместо массы газа использовал количество молекул. Коэффициент стал единым для всех газов — универсальной газовой постоянной. В таком виде уравнение Клапейрона–Менделеева стало удобным, хотя оно и описывает только идеальный газ — условия, когда размером и взаимодействием молекул можно пренебречь. Именно поэтому оно линейно: все переменные входят в него в первой степени.

В 1873-м Йоханнес Дидерик Якобусович ван дер Ваальс (1837.11.23–1923.03.08) в диссертации описал размер и взаимодействие так, что смог вывести учитывающие их уравнение состояния, описывающее поведение и газа, и жидкости. Объём входит в него не только в первой, но и во второй степени.

Последующие разработчики пользовались нелинейностями посложнее, например, элементарными функциями вроде экспоненты. Всё ради повыше-

ния точности описания сложного поведения газа формулой с минимумом компонентов. Благо, величины корней разной степени, логарифмов, тригонометрических и многих других функций с давних времён документированы в печатных справочниках или определяются на простых инструментах вроде логарифмической линейки с достаточной для инженерных и научных расчётов точностью.

Мой отец Александр Анатольевич Вассерман (1931.10.01–2021.05.12) в последние шесть десятилетий жизни занимался, прежде всего, разработкой методов составления уравнений состояния. Ещё к концу 1960-х он показал (и в дальнейшей работе использовал): с распространением цифровых электронных вычислительных машин (с англосаксонской подачи мы теперь их называем просто вычислитель — компьютер, а тогда пользовались сокращениями ЦЭВМ или ЭВМ) оптимальной становится вириальная форма уравнения, куда температура, давление и плотность входят многократно в разных степенях с разными коэффициентами, а прочие функции от этих переменных не применяются. Дело в том, что машине несравненно проще возводить в любые степени, чем вычислять экспоненты или, скажем, тангенсы. Вириальное уравнение с доброй сотней коэффициентов подсчитывается быстрее, чем один логарифм.



**АНАТОЛИЙ
ВАССЕРМАН**

Писатель, политический консультант, журналист и многократный победитель интеллектуальных игр.

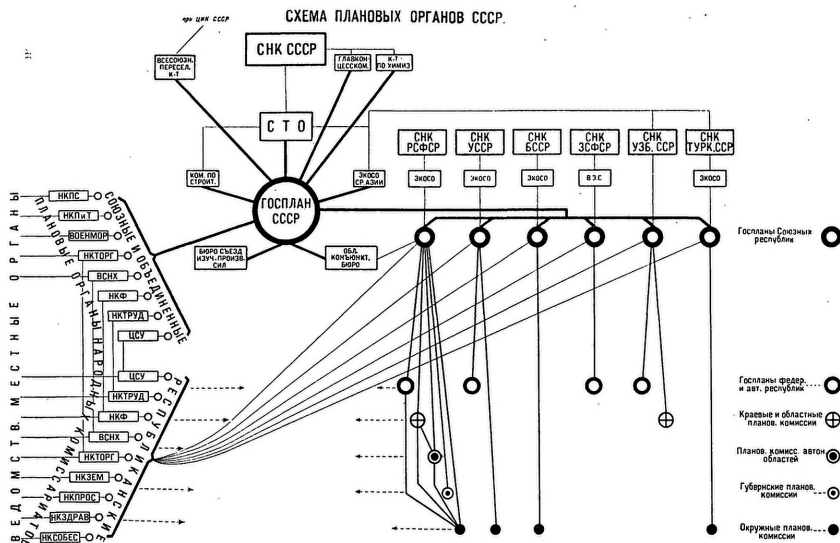

Отец разработал также метод выявления члена уравнения, дающего наименьший вклад в согласование с экспериментальными данными, на чьей основе вычисляются коэффициенты при степенях. Если его отбросить и соответственно скорректировать коэффициенты при других, точность описания свойств не ухудшится. Последовательное применение метода позволяет сократить уравнение в полтора–два раза, не выходя за пределы погрешности эксперимента.

Вириальная форма вроде бы обоснована и теоретически: мол, каждый член описывает взаимодействие стольких частиц, какова сумма показателей степеней в нём (как вторая степень в уравнении ван дер Ваальса указывает на парное взаимодействие). Описанное ван дер Ваальсом взаимодействие физически порождается деформацией электронных оболочек атомов или молекул вследствие взаимовлияния их электрических полей. В частности, взаимодействие оболочек двух молекул приводит к тому, что с третьей молекулой они взаимодействуют иначе, нежели каждая из них могла бы по отдельности.

ВЕК НАЗАД СОВЕТСКОЕ ГОСУДАРСТВО НАЧАЛО ФОРМИРОВАТЬ СИСТЕМУ ЕДИНОГО УПРАВЛЕНИЯ МНОГИМИ ПРЕДПРИЯТИЯМИ СХОДНОГО ПРОФИЛЯ. ВАСИЛИЙ ВАСИЛЬЕВИЧ ЛЕОНТЬЕВ (1905.08.05–1999.02.05) ПОКАЗАЛ: ПЛАНИРОВАНИЕ ПРОИЗВОДСТВА ТРЕБУЕТ РЕШЕНИЯ МАТРИЦЫ МАТЕРИАЛЬНОГО БАЛАНСА. В ТАКОЙ СИСТЕМЕ ЛИНЕЙНЫХ УРАВНЕНИЙ КАЖДАЯ СТРОКА И КАЖДЫЙ СТОЛБЕЦ СООТВЕТСТВУЕТ ВИДУ ПРОДУКЦИИ, А В КЛЕТКАХ ЗАПИСАНО, СКОЛЬКО ЕДИНИЦ ОДНОЙ ПРОДУКЦИИ НУЖНО ДЛЯ ПРОИЗВОДСТВА ЕДИНИЦЫ ДРУГОЙ

Увы, вандерваальсово взаимодействие даже в классическом приближении весьма нелинейно и не сводится к степенной зависимости (в институте один из преподавателей попросил меня взять шестикратный интеграл, описывающий исследуемую им в тот момент конфигурацию, — и уже при переводе четвёртого интеграла в аналитическую форму я запутался). Квантовая же механика, изначально разработанная как раз для атомов, молекул и обычных расстояний между ними, и подавно далека от линейности. Поэтому вири-

альная форма уравнения состояния не столько выработана теоретически, сколько на практике доказала своё удобство: уже при паре десятков членов она описывает газ и жидкость в пределах погрешности современного эксперимента, а полусотни хватит для любой точности, допустимой законами квантовой механики.

Интегралы редко имеют аналитическое, то есть выражаемое совокупностями элементарных функций и арифметических действий представление. Их, как правило, приходится брать приближённо — грубо говоря, измерять, а не вычислять площадь под кривой, представляющей формулу под интегралом. Когда считали вручную, кривую чаще всего приближали

набором коротких парабол: площадь под параболой описывается довольно простой формулой, и в то же время отклонения от даже довольно сложных кривых приемлемо малы. Но с распространением ЦЭВМ постепенно перешли от парабол к наклонным или даже горизонтальным прямым (я стал программистом как раз в начале перехода): таких отрезков для достижения требуемой точности нужно в разы больше, зато каждый из них обчисляется существенно меньшим числом арифметических действий. Сходным образом эволюционировали по мере наращивания вычислительной мощности многие методы приближённых расчётов. В том числе, кстати, уравнения состояния. Но не только они.

Век назад советское государство начало формировать систему единого управления многими предприятиями сходного профиля. Василий Васильевич Леонтьев (1905.08.05–1999.02.05) показал: планирование производства требует решения матрицы материального баланса. В такой системе линейных уравнений каждая строка и каждый столбец соответствует виду продукции, а в клетках записано, сколько единиц одной продукции нужно для производства единицы другой. Свободные члены уравнений указывают, сколько нужно каждой продукции не на дальнейшее производство, а на конечное потребление. В 1973-м Леонтьев получил Нобелевскую премию по экономике «за развитие метода «затраты – выпуск» и за его применение к важным экономическим проблемам». Межотраслевая матрица стала основой работы Госплана. И поначалу решалась сравнительно несложно: отраслей было всего несколько десятков.

Число арифметических действий для решения системы линейных уравнений в общем случае пропорционально

УВЫ, ОТРАСЛИ СЛИШКОМ СЛОЖНЫ, ЧТОБЫ ИХ БАЛАНС БЫЛ БЕЗУПРЕЧЕН. ЕСЛИ ЖЕ ОБСЧИТЫВАТЬ ОТДЕЛЬНЫЕ ИЗДЕЛИЯ С ТОЧНОСТЬЮ ДО КАЖДОГО ТИПА ГАЕК, УРАВНЕНИЙ ПОРЯДКА СОТНИ МИЛЛИОНОВ. ВЫЧИСЛИТЕЛЬНАЯ МОЩНОСТЬ, НУЖНАЯ ДЛЯ ИХ ЕЖЕСУТОЧНОГО РЕШЕНИЯ, НАКОПИТСЯ ПРИМЕРНО К КОНЦУ НЫНЕШНЕГО ДЕСЯТИЛЕТИЯ, И ТО ЕСЛИ СОХРАНИТСЯ НЫНЕШНЯЯ СКОРОСТЬ РАЗВИТИЯ МИРОВОГО КОМПЬЮТЕРНОГО ПАРКА



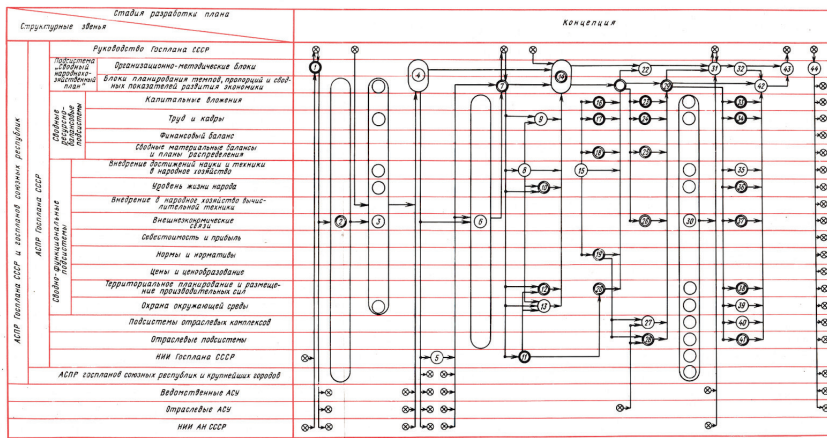

Любая погрешность планирования, в том числе вследствие нелинейности фактических закономерностей, приводит к отклонению результата от плана. Его должен учесть следующий план. Чем чаще планируем, тем, естественно, меньше рассогласования. При ежедневном планировании (с автоматическими сбором исходных данных и передачей заданий на рабочие места) поправки будут достаточно малы, чтобы не дезорганизовать работу радикальными перенастройками

третьей степени числа самих уравнений. В матрице материального баланса много пустых клеток, что снижает для неё показатель степени примерно до 2,5 — при десятке строк число действий сокращается втрое, а при сотне уже в три тысячи раз. Чтобы не просто сбалансировать план — свести гайки с болтами, а выбрать наилучший, нужно проверить примерно столько вариантов, сколько строк в системе. Итак, показатель для числа действий при планировании — примерно 3,5: для десятка отраслей нужно несколько тысяч операций, для сотни — несколько миллионов...

Увы, отрасли слишком сложны, чтобы их баланс был безупречен. Если же обсчитывать отдельные изделия с точностью до каждого типа гаек, уравнений порядка сотни миллионов. Вычислительная мощность, нужная для их ежесуточного решения, накопится примерно к концу нынешнего десятилетия, и то если сохранится нынешняя скорость развития мирового компьютерного парка. По предварительным прикидкам, планирование мирового производства как единого целого повысит общую производительность в разы.

Но линейны ли уравнения Леонтьева? Так, производственные затраты, вписанные в клетки матрицы, заметно зависят от технологии, а та зачастую — от размаха производ-

ства. Уж и не говорю о нелинейной зависимости спроса от цены, а ведь спрос определяет не только свободные члены уравнений, но и те же производственные затраты, заставляя больше использовать то, что дешевле.

Любая погрешность планирования, в том числе вследствие нелинейности фактических закономерностей, приводит к отклонению результата от плана. Его должен учесть следующий план. Чем чаще планируем, тем, естественно, меньше рассогласования. При ежеднев-

ИНТЕГРАЛЫ РЕДКО ИМЕЮТ АНАЛИТИЧЕСКОЕ, ТО ЕСТЬ ВЫРАЖАЕМОЕ СОВОКУПНОСТЯМИ ЭЛЕМЕНТАРНЫХ ФУНКЦИЙ И АРИФМЕТИЧЕСКИХ ДЕЙСТВИЙ ПРЕДСТАВЛЕНИЕ. ИХ, КАК ПРАВИЛО, ПРИХОДИТСЯ БРАТЬ ПРИБЛИЖЁННО — ГРУБО ГОВОРЯ, ИЗМЕРЯТЬ, А НЕ ВЫЧИСЛЯТЬ ПЛОЩАДЬ ПОД КРИВОЙ, ПРЕДСТАВЛЯЮЩЕЙ ФОРМУЛУ ПОД ИНТЕГРАЛОМ

ном планировании (с автоматическими сбором исходных данных и передачей заданий на рабочие места) поправки будут достаточно малы, чтобы не дезорганизовать работу радикальными перенастройками. Отсюда моя оценка нужной вычислительной мощности.

Исследовать нелинейности любопытно, но не всегда важно.

ФБЖ

Вроде выстояли... Как бы удержаться...

Не так был страшен год, как казалось в его начале. Пожалуй, в этом и есть главный повод для умеренного оптимизма, который подхватили и растиражировали на всех уровнях власти, когда пришло время подводить итоги бурного и неоднозначного 2022-ого. Это если в целом по стране: пережили, устояли, не упали навзничь, но в регионах дела обстоят ой как по-разному. Свердловская область — крупный промышленный центр. В структуре региональной экономики есть отрасли, которые первыми попали под санкции, — те же металлургии; а есть оборонка, которая получила мощный стимул в виде гособоронзаказа и фактически перешла на круглосуточную работу.

При первом приближении кажется, что все вроде бы неплохо. Так, по итогам работы за 2022 год с территории Свердловской области в консолидированный бюджет Российской Федерации поступило 590,7 млрд рублей, что на 14,4%, или на 74,2 млрд рублей больше поступлений 2021 года — отчитались в ФНС РФ. Но следом куда более грустная цифра: «налога на прибыль организаций, зачисляемого в федеральный бюджет, поступило в 1,9 раза меньше, чем в 2021 году» (из официального сообщения ФНС РФ от 16.01.2023 г.). Индекс промышленного производства все еще держится на позитивных значениях: за январь – ноябрь 2022 года он составил 98,5% к прошлогоднему уровню. На 0,2% сократилась добыча полезных ископаемых, на 2,2% — объемы обрабатывающих производств — такие данные приводит Свердловскстат. Наибольшее отставание у производителей автотранспортных средств, в полиграфии, у производителей компьютеров и электронных и оптических устройств (классификация Росстата).

Флагманы держат на плаву

Сокращение добычи не так существенно на фоне значительного падения по объему отгруженной продукции: за январь – октябрь прошлого года оно составило почти 30%. Однако рост отгрузок зафиксирован в обрабатывающих производствах, производстве готовых металлических, резиновых и пластмассовых изделий, выросла отгрузка машин и оборудования. Анализируя итоги работы уральской промышленности, профессор географического факультета МГУ Наталья Зубаревич отметила, что показатели Среднего Урала в промсекторе лучше, чем у многих других субъектов РФ: рост промпроизводства небольшой, он составил 1,5%, но другие регионы и этим похвастаться не могут. Вероятно, этот плюс обеспечен оборонзаказом, который загрузил уральский сектор ВПК. Выручает и цветная металлургия, где положение дел чуть лучше, чем в черной. Во многом металлургии смогли заработать благодаря общемировому росту цен на их продукцию, сходятся во мнении большинство экспертов. Они же заявляют, что сложнее дела обстоят в машиностроении и авиасекторе в частно-

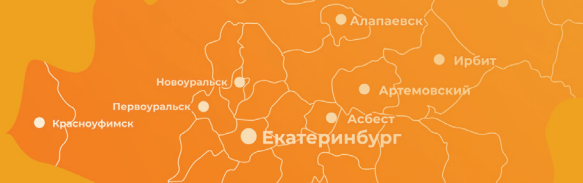

У СВЕРДЛОВСКОЙ ОБЛАСТИ ЕСТЬ ЕЩЕ ОДИН КОЗЫРЬ: РЕГИОН ЯВЛЯЕТСЯ ОДНИМ ИЗ НАУЧНЫХ ЦЕНТРОВ СТРАНЫ, А ЗНАЧИТ, ИМЕННО ЗДЕСЬ МОЖНО ОПЕРАТИВНО ЗАПУСКАТЬ ПРОИЗВОДСТВО ПРОДУКЦИИ С ВЫСОКОЙ ДОБАВЛЕННОЙ СТОИМОСТЬЮ. И, КОНЕЧНО, ФЛАГМАНОМ УРАЛЬСКОЙ ЭКОНОМИКИ КАК МИНИМУМ НА БЛИЖАЙШИЙ ГОД СТАНЕТ ОБОРОНКА. В РАМКАХ ГОСЗАКАЗА УРАЛЬСКИЕ ПРЕДПРИЯТИЯ МОДЕРНИЗИРУЮТ ДЕЙСТВУЮЩУЮ ВОЕННУЮ ТЕХНИКУ И НАВЕРНЯКА УСКОРЯТ ВЫПУСК НОВЕЙШИХ ОБРАЗЦОВ — СЕГОДНЯ К ЭТОМУ ЕСТЬ ВСЕ ПРЕДПОСЫЛКИ

сти. Сказалась его высокая зависимость от импортных комплектующих и оборудования. Быстро заместить российскими аналогами их не получится, так что провал в отрасли был неизбежен, и тяжелые времена здесь пока продолжают. Надежда машиностроителей — на скорую помощь от Минпромторга в виде срочных программ импортозамещения, особых условий по финансированию новых производств. Помочь их быстрому запуску должна промышленная ипотека, считают в Свердловском областном союзе промышленников и предпринимателей (СОСПП). В Союзе уже сейчас видят перспективу расширения условий ее предоставления на реконструкцию, модернизацию и строительство новых зданий.

У Свердловской области есть еще один козырь: регион является одним из научных центров страны, а значит, именно здесь можно оперативно запускать производство продукции с высокой добавленной стоимостью. И, конечно, флагманом уральской экономики как минимум на ближайший год станет оборонка. В рамках госзаказа уральские предприятия модернизируют действующую во-

енную технику и наверняка ускорят выпуск новейших образцов — сегодня к этому есть все предпосылки.

МСП терпят убытки, самозанятые прирастают

Расширяя инструментарий поддержки для крупного бизнеса, уральские власти стараются не упускать из виду малые и средние компании, которые испытывали в минувшем году особые сложности с ликвидностью. Об этом свидетельствует и рост просрочек по банковским кредитам, зафиксированный Уральским Главным управлением Банка России. По данным ряда источников, совокупная прибыль

ПОКАЗАТЕЛИ СРЕДНЕГО УРАЛА В ПРОМСЕКТОРЕ ЛУЧШЕ, ЧЕМ У МНОГИХ ДРУГИХ СУБЪЕКТОВ РФ: РОСТ ПРОМПРОИЗВОДСТВА НЕБОЛЬШОЙ, ОН СОСТАВИЛ 1,5%, НО ДРУГИЕ РЕГИОНЫ И ЭТИМ ПОХВАСТАТЬСЯ НЕ МОГУТ. ВЕРОЯТНО, ЭТОТ ПЛЮС ОБЕСПЕЧЕН ОБОРОНЗАКАЗОМ, КОТОРЫЙ ЗАГРУЗИЛ УРАЛЬСКИЙ СЕКТОР ВПК. ВЫРУЧАЕТ И ЦВЕТНАЯ МЕТАЛЛУРГИЯ, ГДЕ ПОЛОЖЕНИЕ ДЕЛ ЧУТЬ ЛУЧШЕ, ЧЕМ В ЧЕРНОЙ



уральских компаний в годовом выражении упала практически в два раза. Ряд предприятий сферы оптовой торговли, гостиничного бизнеса и общепита зафиксировали чистый убыток. В общей сложности убыточными за десять месяцев прошлого года оказались более 16 тысяч компаний региона, сумма их совокупного убытка оказалась в два с половиной раза выше значений 2021 года. Немного более оптимистичная картина отдельно по Екатеринбургу. Здесь количество субъектов малого и среднего бизнеса к началу 2023 года составило почти 119 тысяч. В этой цифре внушительная доля самозанятых, их число только в уральской столице за год выросло на 147%.

Традиционно Екатеринбург внес заметный вклад в общеэкономическую копилку Свердловской области по целому ряду показателей. Вот лишь самые яркие из них: в четыре раза увеличился объем выпущенных

текстильных изделий, более чем в три раза увеличилось производство автотранспортных средств, прицепов и полуприцепов. Однако локомотивом экономики уральской столицы в 2022 году традиционно осталась тяжелая промышленность. По официальным данным администрации Екатеринбурга, металлургические предприятия выпустили

43 % от общего объема отгруженной продукции, а машиностроительный комплекс — почти 26 %.

Лови момент или не продашь!

Относительно успешным стал 2022-ой для уральских строителей. Как минимум Екатеринбург поставил своеобразный рекорд по количествустроек. Но к концу года строители начали терять уверенность и оптимизм. К началу ноября число нереализованных квартир на первичном рынке уральской столицы превысило отметку в 41,6 тысяч объектов, а это новый исторический максимум. Глава аналитического отдела Уральской палаты недвижимости (УПН), автор телеграм-канала Reburg Ekb Михаил Хорьков констатирует: несмотря на знаковые политические события, рынок жилья в Екатеринбурге оказался достаточно живучим, хотя на прежних уровнях он и не смог удержаться. По словам Хорькова, первое ощутимое снижение объемов продаж случилось в феврале. Ситуация усугубилась тем, что к этой пиковой точке года рынок жилья подошел с рекордно высокими объемами стройки и предложения готового жилья. Девелоперам пришлось думать, как реализовать построенное. «Все усилия этого года со стороны девелоперов были сосредоточены на льготных программах, ипотеке, субсидировании ипотеки усилиями самих застройщиков, — добавляет Михаил Хорьков. — Участники

16

ТЫСЯЧ КОМПАНИЙ РЕГИОНА

показали убыток за десять месяцев минувшего года. Сумма их совокупного убытка оказалась в два с половиной раза выше значений 2021 года.

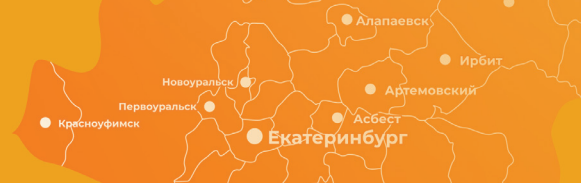

рынка искали любые зацепки, чтобы вернуть на рынок тех, кто занял выжидательную позицию. Скорость принятия решений и реакция на внешние изменения была очень важна, так как циклы подъема и снижения активности, в отличие от предыдущих периодов, в этом году были очень короткими. Девелоперам надо было быстро ориентироваться в этих промежутках, чтобы успеть продать объекты».

Другой эксперт уральского рынка недвижимости, управляющий партнер агентства «Кулиговская и партнеры» Павел Боровиков считает, что Екатеринбургу повезло больше, чем, например, Москве, — здесь не было такого большого затоваривания рынка, как в столице. Это позволило избежать существенной коррекции цены. В столице были месяцы, когда ликвидные объекты продавались с дисконтом до 20%. «В Екатеринбурге столь резкого падения цен мы не увидели, и вряд ли это случится в ближайшем будущем», — добавляет Павел Боровиков. Эксперты рынка недвижимости опасаются делать прогнозы на 2023 год, однако они фиксируют интерес клиентов к рынкам ОАЭ и Турции, который с высокой долей вероятности сохранится как минимум в первом полугодии. Ожидают, что год традиционно начнется с затишья, и даже продление ипотеки на ближайший период не способно отменить спада по количеству продаж. Частично спрос уже выбран: те, кто сомневались, поспешили

оформить сделку до изменения условий по программам льготной ипотеки. Второй квартал даже для экспертов выглядит туманным, все уже привыкли, что ориентироваться на местности и действовать придется быстро. Еще больше неопределенности — в секторе коммерческой недвижимости, которая целиком зависит от самочувствия крупного бизнеса. Пока темпы падения в секторе той же офисной недвижимости Екатеринбурга не выглядят угрожающе: так, на рынке офисов уральской столицы уровень вакантных помещений по итогам года вырос незначительно, при этом пустующих помещений в бизнес-центрах по-прежнему мало, особенно в престижных локациях: в БЦ класса «А» пустует всего 2% помещений (по данным УПН).

Возлагай, но помогай

В минувшем году заметную роль в экономике страны сыграл ИТ-сектор. И сегодня развитие сферы высоких технологий остается в центре внимания правительства РФ. Кому как не им совершать технологический прорыв? Для Свердловской области этот сектор оказался не менее существенным и важным: по данным «Спарк-Интерфакс», опубликованным в октябре 2022 года, Свердловская область вошла в топ-5 регионов России по объему чистой прибыли среди компаний ИТ-сектора. На Урале работают ведущие российские ИТ-разработчики. В конце года «Федеральный Бизнес-журнал» встречался с некоторыми из них. Тогда собственники ИТ-компаний с грустью говорили о половинчатости мер в их поддержку, их неоформленности, незавершенности и избирательности и добавляли, что такая неопределенность сильно мешает планам развития. Спустя пару месяцев мало что изменилось, хотя от российских разработчиков

41,6

ТЫСЯЧ ОБЪЕКТОВ

составило число нереализованных квартир на первичном рынке уральской столицы к началу ноября — это новый исторический максимум.





по-прежнему ждут прорывных решений, но госмашина пока демонстрирует неповоротливость, хотя все понимают, что поворачиваться в сторону ИТ-сектора надо бы быстрее — пока из РФ не уехали последние. Участники нашего опроса говорили, что у них остались работать те, кто не может релацироваться по веским основаниям. В новый год сектор высоких технологий вошел с оголенными кадровыми тылами и взваленными на него меганадеждами. Возлагай, но помогай, как говорится — тем и живут. Похожая ситуация и в смежном телеком-секторе, где надеются на то, что российские производители смогут запустить выпуск нужного телеком-оборудования. И даже планы по внедрению связи стандарта «5G» пока не отменяются. По планам правительства, в 2023 году сеть должны развернуть

В НОВЫЙ ГОД СЕКТОР ВЫСОКИХ ТЕХНОЛОГИЙ ВОШЕЛ С ОГОЛЕННЫМИ КАДРОВЫМИ ТЫЛАМИ И ВЗВАЛЕННЫМИ НА НЕГО МЕГНАДЕЖДАМИ. ВОЗЛАГАЙ, НО ПОМОГАЙ, КАК ГОВОРИТСЯ — ТЕМ И ЖИВУТ. ПОХОЖАЯ СИТУАЦИЯ И В СМЕЖНОМ ТЕЛЕКОМ-СЕКТОРЕ, ГДЕ НАДЕЮТСЯ НА ТО, ЧТО РОССИЙСКИЕ ПРОИЗВОДИТЕЛИ СМОГУТ ЗАПУСТИТЬ ВЫПУСК НУЖНОГО ТЕЛЕКОМ-ОБОРУДОВАНИЯ. И ДАЖЕ ПЛАНЫ ПО ВНЕДРЕНИЮ СВЯЗИ СТАНДАРТА «5G» ПОКА НЕ ОТМЕНЯЮТСЯ

в одном миллионнике страны, в 2024-м — в трех, в 2025-м — в семи, в 2027-м — в 17, в том числе в Екатеринбурге, Челябинске, Перми.

И они поехали... Было бы куда!

Где расчет на свое, российское, уже, можно сказать, оправдался, так это в сфере туризма. Российский турист еще в пандемию перестроился на путешествия внутри страны и даже полюбил многие направления, открыв их для себя заново. Справедливости ради стоит заметить, что и сама индустрия заметно подтянула уровень сервиса и инфраструктуру, хотя по опросам, проведенным рядом туристских сервисов после новогодних праздников, именно к уровню обслуживания у россиян по-прежнему больше всего вопросов.

Урал стал заметной точкой на туристической карте России — это еще один факт. Во многом отрасль развивается за счет креативных, заинтересованных людей. Среди них — Леонид Гункевич, генеральный директор АНО «Управляющая компания туристско-рекреационными кластерами Свердловской области» (УК ТРК СО). По итогам прошедшего года он фиксирует в региональном туризме существенную динамику, при которой спрос на качественный и разнообразный отдых растет. Правда, инфраструктура за ним все еще не успевает. По мнению Гункевича, в этом и есть импульс для развития. Используя то самое окно возможностей, в минувшем году его команда вела активное проектирование туристического кластера «Большая Сысерть», реализовала важный проект «Сысертская сотня», провела несколько знаковых мероприятий, которые посетили более 5000 человек.

Рост внутреннего туризма, в том числе внутри региона, фиксируют и в Уральской ассоциации туризма. Ее глава Михаил Мальцев считает, что один из главных итогов 2022-ого — туротрасли удалось избежать резонансных банкротств, большинство компаний, числящихся в едином федеральном реестре, а их там порядка

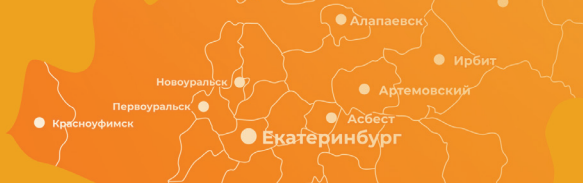

шести тысяч, остаются на плаву. Вопреки пессимистичным прогнозам начала года состоялись все туристические сезоны. Психология туриста, его поведение существенно изменились за последние годы, но игроки турбизнеса научились быстро подстраиваться под обстоятельства. Под занавес уходящего года у отрасли сменился куратор, на региональном уровне произошли похожие изменения, замечают в Уральской ассоциации туризма. «Важно, чтобы переход под контроль новых кураторов не сказался на набранных темпах реализации национального проекта «Туризм — индустрия гостеприимства» и совместных программ, инициированных профессиональным сообществом, Уральской ассоциацией туризма, Российским союзом туриндустрии и областными органами власти», — добавляет Михаил Мальцев. А динамика и темп набраны на Урале довольно значительные. В 2022 году в регионе открыли ряд новых туробъектов: визит-центр в деревне Каменка на реке Чусовой, маршрут на гору Качканар, ту же «Сысертскую сотню» и другие. В региональном правительстве большой потенциал видят в развитии термальных объектов и хотят развивать данное направление: например, в поселке Горный Щит собираются возвести большой водно-оздоровительный комплекс, а в Талице — курорт на минеральных источниках. Ставка сделана верная, ведь только в новогодние каникулы в семи термальных комплексах региона отдохнули более 28 тысяч человек. Еще одна точка приложения усилий бизнеса и региональных властей — развитие горнолыжных курортов, сейчас их двенадцать, и за новогодние праздники там отдохнули почти 100 тысяч человек. В итоге регион достиг поставленной цели: хотели два миллиона туристов по итогу 2022 года — и получили. Правда, по данным регионального департамента по развитию туризма и индустрии гостеприимства, 70% от общего показателя турпотока составили деловые туристы, видимо, благодаря им Свердловская область стала лидером в Уральском федеральном округе



В РЕГИОНАЛЬНОМ ПРАВИТЕЛЬСТВЕ БОЛЬШОЙ ПОТЕНЦИАЛ ВИДЯТ В РАЗВИТИИ ТЕРМАЛЬНЫХ ОБЪЕКТОВ И ХОТЯТ РАЗВИВАТЬ ДАННОЕ НАПРАВЛЕНИЕ, НАПРИМЕР, В ПОСЕЛКЕ ГОРНЫЙ ЩИТ СОБИРАЮТСЯ ВОЗВЕСТИ БОЛЬШОЙ ВОДНО-ОЗДОРОВИТЕЛЬНЫЙ КОМПЛЕКС, А В ТАЛИЦЕ — КУРОРТ НА МИНЕРАЛЬНЫХ ИСТОЧНИКАХ. СТАВКА СДЕЛАНА ВЕРНАЯ, ВЕДЬ ТОЛЬКО В НОВОГОДНИЕ КАНИКУЛЫ В СЕМИ ТЕРМАЛЬНЫХ КОМПЛЕКСАХ РЕГИОНА ОТДОХНУЛИ БОЛЕЕ 28 ТЫСЯЧ ЧЕЛОВЕК

(УрФО) по количеству размещенных в отелях постояльцев. Задача следующего уровня — делового превратить в отдыхающего и задерживать в регионе на несколько дней. Деловые путешественники действительно все чаще продляют сроки пребывания на Урале, свидетельствует статистика. А в следующем году Свердловская область подарит всем желающим весомый повод для визита — Екатеринбург отмечает 300-летие. Празднования обещают быть широкими. У уральской столицы большие планы на будущий год. В администрации города заявляют, что в 2023 году доходы городского бюджета составят рекордные 64,2 млрд рублей. Если прогнозы оправдаются, Екатеринбург поставит своего рода рекорд, ведь такого бюджета, по словам местных властей, еще не было в его истории.

ФБЖ



№100

ВЛИЯТЕЛЬНЫХ ЛЮДЕЙ СВЕРДЛОВСКОЙ ОБЛАСТИ 2022



1
**ЕВГЕНИЙ
КУЙВАШЕВ**

Губернатор
Свердловской
области



2
**АЛЕКСЕЙ
ОРЛОВ**

Мэр Екатеринбурга



3
**ИГОРЬ
НИКОЛАЕВ**

Руководитель УФСБ
по Свердловской
области



4
**ВЛАДИМИР
ЯКУШЕВ**

Полномочный
представитель
президента в Уральском
федеральном округе



5
**МИХАИЛ
БОГИНСКИЙ**

Руководитель следственного
управления Следственного
комитета РФ по
Свердловской области



6
**ОЛЕГ
ЧЕМЕЗОВ**

Заместитель
Губернатора
Свердловской
области



7
**ИГОРЬ
АЛТУШКИН**

Глава Русской
медной компании



8
**АНДРЕЙ
КОЗИЦЫН**

Бывший глава Уральской
горно-металлургической
компании



9
**ДМИТРИЙ
ПУМПЯНСКИЙ**

Экс-владелец ЗАО
«Группа «Синара», «Трубная
металлургическая
компания»



10
**РУСТАМ
ГАЛЯМОВ**

Заместитель
главы
Екатеринбурга



11
**АЛЕКСАНДР
МЕШКОВ**

Начальник ГУ
МВД России по
Свердловской области



12
ОТЕЦ ЕВГЕНИЙ

(До пострига — Алексей
Кульберг), митрополит
Екатеринбургский и
Верхотурский



13
**ДМИТРИЙ
ИОНИН**

Заместитель Губернатора
Свердловской области по
инвестициям и развитию



14
**ИВАН
КОЛЕСНИКОВ**

Начальник
Свердловской
железнодорожной



15
**СЕРГЕЙ
ЛАНЦОВ**

Гендиректор
«РСГ-
Академическое»



16
**ВЛАДИМИР
КРИЦКИЙ**

Гендиректор
«ЛСР. Недвижимость —
Урал»



17
**ВАЛЕРИЙ
АНАНЬЕВ**

Гендиректор
строительной компании
«Атомстройкомплекс»



18
**ЕВГЕНИЙ
МОРДОВИН**

Гендиректор
компании «УГМК-
Застройщик»



19
**ОЛЕГ
ЧЕРЕПАНОВ**

Председатель
совета директоров
«Форум Групп»



20
**ИГОРЬ
ЗАВODOVСКИЙ**

Предприниматель,
соучредитель и собственник
ООО «Малышева-73»



21
**КОНСТАНТИН
ПОГРЕБИНСКИЙ**

Предприниматель,
соучредитель и собственник
ООО «Малышева-73»



22
**ДМИТРИЙ
ГОЛОВИН**

Гендиректор
«Уралтрансспецстрой»



23
**ВЛАДИМИР
КОНЬКОВ**

Основатель
корпорации «Маяк»



24
**ВЛАДИМИР
КОПЫЛОВ**

Учредитель АО
«Строительная
Компания «Стройтэк»»



25
**ИВАН
КУЗНЕЦОВ**

Владелец
девелоперской
компании «Acons Group»



26
**ГЕННАДИЙ
ЧЕРНЫХ**

Основатель, директор
и совладелец
компании PRINZIP



27
**ОЛЕГ
СОХРАНОВ**

Председатель совета
директоров ЗАО
«Стройкомплекс»



28
**АНАТОЛИЙ
РАСПОПОВ**

Бизнесмен
(строительная
сфера)



29
**АРКАДИЙ
ЧЕРНЕЦКИЙ**

Бывший мэр
Екатеринбурга



30
**ВЛАДИМИР
ТУНГУСОВ**

Экс-руководитель
администрации губернатора
Свердловской области



31
**СЕРГЕЙ
СКУРАТОВ**

Основатель и генеральный
директор авиакомпании
«Уральские авиалинии»



32
**АЛЕКСАНДР
ПОТАПОВ**

Генеральный директор АО
«Концерн «Уралвагонзавод»,
председатель Совета директоров
АО «НПК «Уралвагонзавод»



33
**ДМИТРИЙ
ОСИПОВ**

Генеральный директор
ПАО «Корпорация
ВСМПО-Ависма»



34
**АНДРЕЙ
СИМАНОВСКИЙ**

Владелец
«Сима-Ленд»



35
**АЛЕКСАНДР
ФЕДОРОВ**

Начальник ГУФСИН
по Свердловской
области



36
**ВЛАДИСЛАВ
ПИНАЕВ**

Мэр Нижнего
Тагила



37
**АКСАНА
ПАНОВА**

Екатеринбургская
журналистка,
основательница портала
Znak.com



38
**РИНАТ
ХАЗЕЕВ**

Политтехнолог



39
**АЛЕКСАНДР
КОЛЕСНИКОВ**

Директор ООО «УК «РЭМП
Железнодорожного района»



40
**АЛЕКСЕЙ
ВИХАРЕВ**

Депутат гордумы
Екатеринбурга



41
**ЛЮДМИЛА
БАБУШКИНА**

Председатель
Заксобрания
Свердловской области



42
**ИГОРЬ
ВОЛОДИН**

Председатель
городской Думы
Екатеринбурга



43
**ИГОРЬ
ОЗЕРОВ**

Экс-начальник
УМВД России по
Екатеринбургу



44
**ИБРАГИМ
АБДУЛКАДЫРОВ**

Начальник МУ
МВД России
«Нижнетагильское»



45
**ЮЛИЯ
ХУСАИНОВА**

Директор департамента
информполитики
Свердловской области



46
**АЗАТ
САЛИХОВ**

Заместитель
губернатора
Свердловской области



47
**АЛЕКСЕЙ
ШМЫКОВ**

Первый заместитель
губернатора
Свердловской
области



48
**ВИТАЛИЙ
КОЧЕТКОВ**

Владелец
телекоммуникационной группы
«Мотив», Уралвнешцентр и банк
«Уралфинанс»



49
**АЛЕКСАНДР
КУДРЯВЦЕВ**

Министр общественной
безопасности
Свердловской области



50
АЛЕКСЕЙ КРУКОВСКИЙ

Основной владелец девелоперской компании Brusnika



51
ДЕНИС МАМОНТОВ

Министр природных ресурсов и экологии Свердловской области



52
АЛЕКСЕЙ РОССОЛОВ

Директор департамента государственного жилищного и строительного надзора Свердловской области



53
ВАЛЕРИЙ САВЕЛЬЕВ

Основатель многопрофильной инвестиционной компании AVS Group



54
АЛЕКСЕЙ КУЗНЕЦОВ

Глава министерства по управлению госимуществом Свердловской области



55
СЕРГЕЙ ТЕРЕНТЬЕВ

Бизнесмен



56
ЛЕВ КОВПАК

Депутат Государственной Думы ФС РФ VII созыва



57
ЭДУАРД РОССЕЛЬ

Бывший губернатор Свердловской области



58
АЛЕКСАНДР ВЫСОКИНСКИЙ

Бывший мэр Екатеринбурга, сенатор РФ от Свердловской области



59
СЕРГЕЙ ПЕРЕСТОРНИН

Министр промышленности и науки Свердловской области



60
ПАВЕЛ КРЕКОВ

Заместитель губернатора Свердловской области



61
АРТЕМ БИКОВ

Председатель Совета директоров АО «Интерэлектро»



62
ВАЛЕРИЙ ПИЛИЧЕВ

Директор Свердловского областного фонда поддержки предпринимательства



63
ВАЛЕРИЙ ЧАЙНИКОВ

Заместитель губернатора Свердловской области — руководитель аппарата



64
НИКОЛАЙ СМИРНОВ

Министр энергетики и жилищно-коммунального хозяйства Свердловской области



65
АЛЬБЕРТ АБЗАЛОВ

Бизнесмен, депутат Законодательного Собрания Свердловской области



66
АРМЕН КАРАПЕТЯН

Депутат Законодательного собрания Свердловской области



67
АНДРЕЙ БЕСЕДИН

Президент Уральской торгово-промышленной палаты



68
СЕРГЕЙ МИТРО

Предприниматель в сфере недвижимости (ООО «Макстрой», ООО «СПМ» и др)



69
АЛЕКСЕЙ СУХНЕВ

Управляющий и совладелец АО «Сталепромышленная компания»



70
ЕВГЕНИЙ ПУСТЫННЫХ

Генеральный директор завода «РУСАЛ Каменск-Уральский»



71
ВЛАДИСЛАВ КАЗАЧКОВ

Генеральный директор алюминиевого завода



72
МИХАИЛ ЧЕРЕПАНОВ

Советник президента Свердловского областного союза промышленников и предпринимателей



73
ВЯЧЕСЛАВ БРОЗОВСКИЙ

Гендиректор ГК BROZEX, депутат Законодательного Собрания



74
СЕРГЕЙ МАЗУРКЕВИЧ

Генеральный директор ООО «Уральский горнопромышленный холдинг»



75
ЛЕОНИД ГУНКЕВИЧ

Генеральный директор АНО «УК туристско-рекреационным кластерами Свердловской области» (УК ТРК СО).



76
АЛЕКСАНДР КОВАЛЬЧИК

Мэр Среднеуральска



77
ТИМУР УФИМЦЕВ

Генеральный директор ОАО «Синара-Девелопмент»



78
АНДРЕЙ БРИЛЬ

Виде-президент Свердловского областного Союза промышленников и предпринимателей (СОСПП)



79
АЛЕКСЕЙ БУБНОВ

Заместитель главы Екатеринбурга



80
ДМИТРИЙ СУХОВЕРХОВ

Председатель Уральского банка Сбербанка России



81
ЮРИЙ БИКТУГАНОВ

Министр образования и молодежной политики Свердловской области



82
ЛЕОНИД РАПОПОРТ

Министр спорта Свердловской области



83
МИХАИЛ КЛИМЕНКО

Заместитель председателя Заксобрания Свердловской области



84
ИГОРЬ КАБЕЦ

Глава города Первоуральск



85
АЛЕКСАНДР ЛАКДЕМОНСКИЙ

Главный редактор «Областной газеты»



86
ВЯЧЕСЛАВ ЯРИН

Министр международных и внешнеэкономических связей Свердловской области



87
ОЛЕГ ГУЖИН

Руководитель Уральского института управления – филиала РАНХиГС



88
ВАДИМ ЛИВШИЦ

Гендиректор и учредитель ООО «МО «Новая Больница»



89
АЛЕКСАНДР НОВИКОВ

Художественный руководитель Уральского государственного театра эстрады



90
ИГОРЬ ДАНИЛОВ

Директор «Екатеринбург-ЭКСПО»



91
ВИКТОР КОКШАРОВ

Ректор УрФУ



92
ВЛАДИМИР БУБЛИК

Член совета директоров компании СКБ Контур



93
АНТОН ГИРЕНКО-КОЦУБА

Вице-президент Федерации бодибилдинга и фитнеса России по УрФО



94
АНДРЕЙ АНТИПОВ

Генеральный директор ОЭЗ «Титановая долина»



95
ДЕНИС МЕЛЬЦОВ

Учредитель и руководитель ООО «УК ЖКХ Октябрьского района»



96
АНТОН БАКОВ

Бизнесмен, политехнолог



97
ГРИГОРИЙ ВИХАРЕВ

В прошлом депутат Екатеринбургской гордумы, а с 1 ноября этого года — глава Белоярского городского округа



98
ЕВГЕНИЙ РОЙЗМАН

(Признан иноагентом) Основатель и экс-глава фонда «Город без наркотиков», бывший мэр Екатеринбурга



99
ЮРИЙ РОДИОНОВ

Генеральный директор ООО «Агора-Центр»



100
ЮРИЙ АКСЕНОВ

Военный комиссар Свердловской области

НОВЫЙ ГОД «УРАЛЬСКИЙ БИЗНЕС-ЖУРНАЛ» ОТКРЫВАЕТ ПУБЛИКАЦИЕЙ ПОЛНОЙ ВЕРСИИ РЕЙТИНГА САМЫХ ВЛИЯТЕЛЬНЫХ ЛЮДЕЙ СВЕРДЛОВСКОЙ ОБЛАСТИ (ПОДОБНЫЙ РЕЙТИНГ ИЗДАНИЕ ПУБЛИКУЕТ НА УРАЛЕ ВТОРОЙ ГОД ПОДРЯД)



Топ-100 влиятельных людей Свердловской области

2022



Рейтинг подготовила

**МАРИЯ
МЕХОЖИНА**

Главный редактор
«Уральского Бизнес-журнала»

Напомним, что основанием для включения кандидатов в рейтинг стали результаты закрытого обсуждения редакции с экспертами, которые оценили степень влияния персоны на общественно-политическую жизнь в регионе, итоги работы за год, персональные успехи, достижения и провалы, общий новостной фон вокруг каждого участника рейтинга, его личную медийную активность.

№100

**ЮРИЙ
АКСЕНОВ**

Военный комиссар Свердловской области. Был представлен губернатору региона Евгению Куйвашеву в ноябре прошлого года. Аксенов на Урале — фигура новая, но с учетом нынешней обстановки может оказаться одной из влиятельных персон в регионе.



№98

**ЕВГЕНИЙ
РОЙЗМАН**

(Внесен Минюстом в список физлиц-иноагентов). Основатель и экс-глава известного на всю страну фонда «Город без наркотиков», бывший мэр Екатеринбурга, депутат ГД РФ IV созыва (2003–2007). По итогам 2021 года Ройзман (внесен Минюстом в список физлиц-иноагентов) занял 37 строчку в Рейтинге 100 самых влиятельных людей «Уральского Бизнес-журнала». В последние годы его имя устойчиво ассоциируется с протестной повесткой. По мнению большинства экспертов, Ройзман (внесен Минюстом в список физлиц-иноагентов) растерял значительную часть своего влияния в Екатеринбурге, однако его имя хорошо известно не только в регионе, но и на федеральном уровне.



№99

**ЮРИЙ
РОДИОНОВ**

Генеральный директор ООО «Агора-Центр» (учредителем которого является Фонд Ельцина). Его фактическая деятельность связана с «Ельцин-Центром». По некоторым данным, «Агора-Центр» владеет половиной его имущественного комплекса.



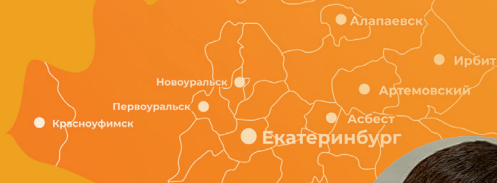

ЛЕОНИД ГУНКЕВИЧ

Председатель свердловского отделения «Деловой России», генеральный директор АНО «Управляющая компания туристско-рекреационными кластерами Свердловской области» (УК ТРК СО). Команда Гункевича разработала авторский подход и формат развития туризма на особо охраняемых природных территориях Свердловской области. АНО «Агентство стратегических инициатив по продвижению новых проектов» признало данный формат достойным тиражирования в других регионах РФ. В 2022 году Ростуризм признал команду под руководством Леонида Гункевича лучшей в стране по проектированию туристического кластера с проектом «Большая Сысерть».



№75



ЭДУАРД РОССЕЛЬ

Бывший губернатор Свердловской области, политический тяжеловес, уверенно удерживает статус влиятельной персоны, человек с огромным политическим бэкграундом. В 2022 году покинул

№57

пост сенатора, получил предложение от губернатора стать советником. Был первым председателем Свердловской облдумы. В 1995-м назначен на пост губернатора Свердловской области, на должность переизбирался дважды — в 2005 и 2009 годах. Несколько раз избирался сенатором в Совет Федерации от Свердловской области. Ведет активную просветительскую и культурную деятельность, стал одним из инициаторов начала работ по поиску, идентификации останков и восстановлению памяти о членах Императорской семьи и представителях рода Романовых. Занимает пост Президента Международного Демидовского фонда, возрождает наследие горнопромышленников Демидовых не только на Урале, но и во всем мире.

№91

ВИКТОР КОКШАРОВ

Ректор УрФУ, занимает эту должность уже больше 12 лет. Уральский федеральный университет входит в число лучших вузов страны. По итогам 2021 года (по версии агентства «РАЕХ») занял одиннадцатое место среди лучших высших учебных заведений России.



№92

ВЛАДИМИР БУБЛИК

Член совета директоров «СКБ Контур». Компания является одним из крупнейших в РФ разработчиков ПО. Бублик стоял у истоков создания отчетности через интернет. В начале 2022 года отошел от операционного управления, сосредоточился на работе в совете директоров. Является одним из учредителей и директором частной школы «Родники». В одном из интервью Бублик говорил, что «школа помогает ему лучше понимать происходящие в обществе процессы», и с ее помощью он надеется «найти такие уклады жизни, которые бы способствовали лучшему развитию людей».



№58

АЛЕКСАНДР ВЫСОКИНСКИЙ

Бывший мэр Екатеринбурга, сенатор РФ от Свердловской области. В администрации города начинал практически с рядовых клерков, долгое время отработал именно в экономическом блоке мэрии. В 2016 году был назначен вице-премьером правительства Свердловской области, курировал взаимоотношения региональных властей и муниципалитетов, а также проект создания агломерации. В сентябре 2018 года стал мэром Екатеринбурга и проработал в этой должности до 2021 года, после чего пересел в кресло сенатора РФ от Свердловской области. В самом начале нового года в здании администрации Екатеринбурга появился памятный барельеф с изображением Высокинского, пополнивший галерею руководителей Екатеринбурга.



№53

ВАЛЕРИЙ САВЕЛЬЕВ

Основатель многопрофильной инвестиционной компании AVS Group, экс-депутат Заксобрания Свердловской области.

В 1988-ом начинал токарем на «Уралмаше». В начале 1990-ых ушел в бизнес, в 1993 году основал многопрофильную инвестиционную компанию «AVS Group». Один из основных видов деятельности — строительство городского и загородного жилья. Кроме того, в логистическое подразделение входит авиакомпания «Авиаком Цитотранс», которая, по данным сайта «AVS Group», входит в тройку крупнейших грузовых чартерных авиакомпаний России с парком собственных самолетов ИЛ-76ТД. Формально Савельеву не принадлежит ни одна компания. 17 лет (2005–2021 гг.) Валерий Савельев был депутатом Законодательного Собрания Свердловской области от Чкаловского района, в округе его хорошо знают и местные жители, и жилищники, член «Единой России».



№50

АЛЕКСЕЙ КРУКОВСКИЙ

Основной владелец девелоперской компании «Brusnika». В сфере жилищного строительства с начала 2000-х годов. Компания

«Брусника» специализируется на строительстве многоэтажного жилья, сейчас ее штаб-квартира располагается в Екатеринбурге, но ведет проекты и за границами УрФО и уже осваивает столичный девелоперский рынок. Алексей Круковский — выходец из Тюменской области, где и начинал развивать свою девелоперскую компанию. В 2020-ом «Брусника» провела дебютный выпуск облигаций на Московской бирже. В марте 2020 года девелоперская компания «Брусника» выпустила трехлетний облигационный заем на сумму 4 млрд рублей.



№45

ЮЛИЯ ХУСАИНОВА

Директор департамента информполитики Свердловской области. Уроженка Тобольска, окончила Тюменский государственный университет. В 2016 году переехала в Екатеринбург. Работала в

отделе протокола министерства международных и внешнеэкономических связей. В команде Евгения Куйвашева с 2018 года, занимала должность помощника губернатора Свердловской области. Департамент информационной политики возглавила в 2020 году. Придя на новую должность, активно модернизировала работу СМИ, которые подконтрольны областному правительству, в частности, Областную газету.



№48

ВИТАЛИЙ КОЧЕТКОВ

Его имя связывают с телекоммуникационной группой «Мотив» (проводная связь, интернет),

«Уралвнешцентром» (компания управляет коммерческой недвижимостью) и банком «Уралфинанс». Ведет бизнес в Екатеринбурге с 1990-х годов. Также имя Виталия Кочеткова связывают с рядом других активов. Он считается одним из самых закрытых и при этом влиятельных бизнесменов на Урале. Вокруг него всегда ходило много слухов. Компании, с которыми связывают его имя, так или иначе оказывались в центре различных громких историй, в том числе с участием силовых структур. Кочеткову приписывают огромное влияние в региональной политике, а ряд источников называет его «теневым королем» Екатеринбурга или как минимум лицом, приближенным к верхним эшелонам местной власти. В марте этого года газета Financial Times написала, что люксовая яхта, якобы принадлежащая через оффшорные структуры Виталию Кочеткову, арестована в Великобритании.

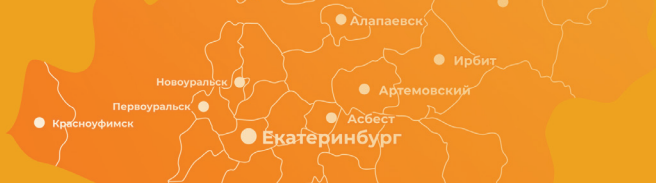

№43

ИГОРЬ ОЗЕРОВ

Экс-начальник УМВД России по Екатеринбургу: еще один силовик попал в самую середину нашего рейтинга. Службу в органах внутренних дел начал в

1993 году рядовым участковым в Тверской области, где уверенно шел по карьерной лестнице вплоть до 2011-го. На Урал перевелся в 2020 году на должность начальника УМВД России по Екатеринбургу. В конце минувшего года стало известно, что Озеров написал рапорт на увольнение. Формально было заявлено, что за 32 года службы в органах он устал и решил посвятить себя семье. Неформально поползли слухи о том, что отставка как-то может быть связана с московской проверкой, затронувшей все уровни уральской полиции, после нее якобы случились массовые увольнения в ее верхушке. Озеров написал заявление до приезда столичных ревизоров, однако его отставку наверху приняли без скандала. О своих дальнейших планах влиятельный экс-полицейский пока не заявлял.



№41

ЛЮДМИЛА БАБУШКИНА

Председатель Заксобрания Свердловской области.

«Железная леди» уральской политики несколько десятилетий на заре своей карьеры отдала химической промышленности. Путь в политике начинала в 2000-ом как сторонница Эдуарда Росселя. При следующем губернаторе Свердловской области Мишарине сохранила свои политические позиции, сложились у нее отношения и с действующим главой региона Евгением Куйвашевым. За Людмилой Бабушкиной закрепилась репутация довольно жесткого спикера, известными бескомпромиссными решениями, направленными на поддержание депутатской дисциплины в областном парламенте. Некоторое время назад ей прочили место в Совете Федерации, но пока фактом ее биографии остается более чем десятилетнее руководство Заксобранием Свердловской области (с 2011 года).



№44

ИБРАГИМ АБДУЛКАДЫРОВ

Начальник МУ МВД России «Нижнетагильское».

В органах внутренних дел работает с 1982 года. Персона в городе весьма известная и уважаемая, в 2018-ом Абдулкадыров стал почетным гражданином Нижнего Тагила. Предпринимал попытки выйти из милицейской шинели в депутатский корпус. В 2016 году участвовал в праймериз «Единой России» и даже победил на предварительном этапе, но политическая карьера не сложилась, результаты внутрипартийного голосования тогда отменили, а вокруг ходили слухи о заговоре против Абдулкадырова. В 2021 году ему продлили трудовой контракт, несмотря на превышение максимально допустимого для его должности и звания возраста. В прошлом году исполнилось 20 лет с тех пор, как Ибрагим Абдулкадыров впервые занял должность начальника нижнетагильской полиции.



№42

ИГОРЬ ВОЛОДИН

Председатель городской Думы Екатеринбурга.

Карьеру начинал в силовых структурах, в 2001-ом уволился в звании подполковника. Впервые избрался в гордуму в 2009-ом как самовыдвиженец, повторно — в 2013-м уже от «Единой России», в 2016-м стал депутатом Законодательного Собрания Свердловской области, в 2018-м по рекомендации Евгения Куйвашева депутатский корпус большинством голосов избрал его председателем Екатеринбургской городской Думы. Особенно активно Игоря Володина критиковали за переезд гордумы в здание ЦУМа, которое он инициировал. Ряд депутатов даже жаловались на Володина высшему руководству «Единой России», но на его политической карьере это никак не сказалось.



АНДРЕЙ СИМАНОВСКИЙ

Владелец «Сима-Ленд». Поймал удачу в конце 1990-ых, когда начал сотрудничать с китайскими производителями ширпотреба. Первую торговую компанию организовал в

№34

Поднебесной, в 2000-ом, когда бизнес встал на ноги, зарегистрировал компанию в России. Сегодня она продает более миллиона товаров для дома, работы и отдыха, в основном китайского производства. Симановский слывет большим оригиналом — утро в его компании начинается с гимна РФ. Кроме того, он известный меценат, активно поддерживает ФК «Урал», хоккейную команду «Автомобилист» и волейбольную «Уралочку-НТМК». Симановский и его компания активно помогали Екатеринбургу в период пандемии: поставляли медицинские маски и койки для временных госпиталей.



ДМИТРИЙ ОСИПОВ

Генеральный директор ПАО «Корпорация ВСМПО-Ависма». С середины 1990-х годов работал в крупных химических компаниях. В ПАО «Корпорация ВСМПО-АВИСМА» перешел из «Уралхима», в 2021-м был назначен генеральным директором сроком до 2024 года. В связи с введением

№33

европейских санкций вокруг предприятия было много разговоров. Летом 2022-ого Евросоюз отказался вводить против ВСМПО-АВИСМА какие-либо ограничения, опасаясь прекращения поставок титана из РФ. Еще в 2020 году от сотрудничества с «ВСМПО-Ависма» отказались США, однако потом передумали, сняв все запреты. У компании большие планы на развитие, в том числе обеспечение собственным сырьем. В управление Дмитрию Осипову компания перешла с большими убытками, среди поставленных ему задач — поиск новых точек роста после падения объема заказов в период общемировых локдаунов.



АЛЕКСАНДР ПОТАПОВ

Генеральный директор АО «Концерн «Уралвагонзавод», председатель Совета директоров АО «Научно-производственная корпорация «Уралвагонзавод». В оборонной промышленности РФ с 2004-го, когда был назначен на работу в Федеральное агентство по промышленности.

№32

В 2012 году стал директором Федеральной службы по оборонному заказу, с 2014 года занимал пост заместителя министра промышленности и торговли, откуда и перешел в 2017 году в корпорацию «Уралвагонзавод». Пришел на должность генерального в момент, когда предприятие было в больших долгах. Сложная экономическая ситуация сохранялась на заводе долгие годы. Похоже, этот период можно считать законченным, так как в связи с проведением военной спецоперации предприятие получает масштабные гособоронзаказы.



АРКАДИЙ ЧЕРНЕЦКИЙ

Вице-спикер Законодательного собрания Свердловской области, бывший мэр Екатеринбурга. В 1992-ом указом президента Бориса Ельцина назначен главой администрации

№29

Екатеринбурга. В последствии он четыре раза подряд избирался на эту должность: в 1995-м, в 1999-м, 2003-м, 2008-м годах. После ухода с должности городского главы перешел в Совет Федерации. Больше десяти лет, вплоть до 2021 года, представлял Свердловскую область в верхней палате российского парламента. С поста сенатора Чернецкий ушел в первые замы председателя Законодательного собрания Свердловской области. Такой размен политик не считает «понижением». В одном из интервью он сказал: «Меня устраивает то, что произошло. Я остаюсь в гуще событий, в строю активных людей».

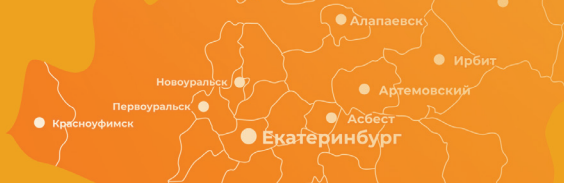

№16

ВЛАДИМИР КРИЦКИЙ

Генеральный директор «ЛСР».

Недвижимость – Урал», депутат Екатеринбургской городской Думы. Строитель по образованию, трудовой

путь начинал именно на стройке. В 1980-ых быстро продвинулся по линии ВЛКСМ, но вернулся в строительную отрасль и из крупного уральского стройтреста пошел сразу в депутаты: в 2000 году был избран в заксобрание Свердловской области. Последние десять лет биографии Крицкого связаны с девелоперской «Группой ЛСР». Согласно официальной информации от самого застройщика, портфель его недвижимости составляет 9,4 млн кв. метров, ее рыночная стоимость оценивается в 471 млрд руб. В столице Урала ЛСР реализует более 30 проектов, кроме того, компания строит в обеих российских столицах и в Сочи.



№21

КОНСТАНТИН ПОГРЕБИНСКИЙ

И

ИГОРЬ ЗАВODOVСКИЙ

Партнеры по бизнесу, учредители и совладельцы общества «Малышева, 73» (управляет ТРЦ «Пассаж» и «Гринвич»). Ведут совместный бизнес уже не первое десятилетие. Управляют самыми крупными ТРЦ Екатеринбурга, реализуют проект «Золотой». Это будет транспортно-пересадочный узел с автовокзалом и торговым центром. Стоимость проекта — порядка 400 млн долларов, его сдача была запланирована на конец этого года, но сейчас — под вопросом.



№22



№18

ЕВГЕНИЙ МОРДОВИН

Гендиректор компании «УГМК-Застройщик». Уроженец Кемеровской области, больше десяти лет проработал в ОАО «УК «Кузбассразрезуголь»

(входит в УГМК-холдинг). В сфере жилищного строительства с 2007 года, компания «Програнд», которую он возглавлял до переезда в Екатеринбург, активно строила в Кемерово объекты различных назначений. В УГМК Мордовин с 2016 года и за эти годы пророс корнями в структуры крупнейшего уральского холдинга. Авторитет и связи Мордовина позволяют делать ему не только громкие заявления и реализовывать амбициозные проекты в столице Урала, но и осваивать просторы родной для него Кемеровской области. «УГМК-Застройщик» будет строить на горнолыжном курорте «Шерегеш» — в ближайшие пять лет компания возведет там 4000 апартаментов. В конце минувшего года стало известно, что «УГМК-Застройщик» договорилась о переходе права на управление двумя отелями сети Hyatt в Екатеринбурге.



№14

ИВАН КОЛЕСНИКОВ

В сфере железнодорожного транспорта работает 20 лет. Должность начальника Свердловской железной дороги занял в 2019 году. Под руководством Ивана Колесникова Свердловская железная дорога начала реализацию целой серии крупнейших инфраструктурных проектов на Урале. В прошедшем году была завершена комплексная реконструкция станции «Екатеринбург-Сортировочный». Среди других значимых проектов — новые пассажирские маршруты («Ласточка» в Красноуфимск), развитие транспортной сети внутри екатеринбургской агломерации, запуск туристических исторических маршрутов. Один из перспективных проектов — наземное метро в Екатеринбурге. Иван Колесников сумел наладить тесное взаимодействие с губернатором, последний оценил работу уральских железнодорожников по итогам 2022 года на «отлично».



№12

ОТЕЦ ЕВГЕНИЙ (ДО ПОСТРИГА — АЛЕКСЕЙ КУЛЬБЕРГ)

Митрополит Екатеринбургский и Верхотурский. Изначально получил светское образование и после окончания авиационного института работал в одном из

НИИ. Параллельно получил духовное образование. Церковную службу начал в Ярославской области настоятелем одного из сельских храмов, где заслужил хорошую репутацию. В Екатеринбургской епархии с 2012 года. Один из важнейших этапов в карьере митрополита — его назначение викарием Святейшего Патриарха Московского и всея Руси с титулом «Бронницкий» и одновременно наместником Донского ставропигиального монастыря и руководителем Синодального отдела религиозного образования и катехизации. На этой должности курировал подготовку новых членов Церкви и учебные заведения, работающие под эгидой РПЦ. На Урал отец Евгений вернулся уже в статусе главы Екатеринбургской митрополии в 2020 году. В церковных кругах митрополит известен не только как талантливый организатор, но и как блестящий оратор, который способен быстро находить общий язык с паствой и церковными иерархами.



№9

ДМИТРИЙ ПУМПЯНСКИЙ

Экс-бенефициар «Трубной металлургической компании» и Группы «Синара», президент Свердловского областного Союза промышленников и предпринимателей. Вся его биография связана с

металлургией, где он начал работать еще в 1990-ых. История группы «Синара» начинается с 2001 года. В 2005–2006 гг. она активно прирастала активами, в тот же период Дмитрий Пумпянский стал единственным владельцем холдинга. В деловых кругах Пумпянского называют «королем госконтрактов», эта слава не раз привлекала к уральскому олигарху внимание СМИ и общественности, а также становилась поводом для скандалов. Группа «Синара» стала единственным подрядчиком по строительству объектов Универсиады-2023, которая должна была пройти в Екатеринбурге. В прошлом году Дмитрий Пумпянский вместе с сыном были вынуждены выйти из состава всех своих бизнесов из-за санкций. Однако сберечь имущество это не помогло — суперяхту Аxioma, которая якобы принадлежала Пумпянскому-старшему, конфисковали. В ряде открытых источников сообщалось, что семья Пумпянских оспорила санкции Евросоюза, подав иски в Европейский суд общей юрисдикции.



№13

ДМИТРИЙ ИОНИН

Заместитель губернатора Свердловской области по инвестициям и развитию.

В политике со студенческой скамьи, начинал помощником депутата. С 2010 года по политической лестнице стал продвигаться как член партии «Справедливая Россия». Спустя год избрался в Свердловское заксобрание и стал вести довольно активную депутатскую работу. Всегда умел привлечь внимание: так, в 2015-ом три дня прожил в бараке, чтобы помочь местным жителям с переселением из ветхого жилья. Благодаря активности и грамотному пиару повторно избрался в областной парламент,

а в 2017 году Дмитрий Ионин принимал участие в выборах губернатора Свердловской области, где занял третье место. Баллотировался в Госдуму, но не прошел, однако все-таки стал депутатом в 2017 году — к нему перешел мандат однопартийца. В ГД Дмитрий Ионин проработал до следующих выборов: в 2021-ом пошел на них снова, и по партийным спискам, и по одномандатному округу. По спискам избраться не получилось, а продолжать борьбу в округе Ионин сам не захотел — снял свою кандидатуру. Спустя некоторое время на Урале стало известно о назначении его заместителем губернатора Свердловской области. Дмитрий Ионин — один из самых молодых и ярких политиков региона. В команде губернатора курирует ИТ-сферу, туризм, инвестиционную политику и другие направления.

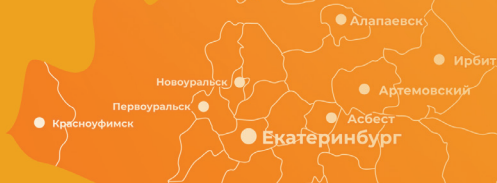

АЛЕКСАНДР МЕШКОВ

Начальник ГУ МВД России по Свердловской области, генерал-лейтенант. Службу в органах внутренних дел начал с низов — с должности оперуполномоченного уголовного розыска в Тверской области. Свердловскую полицию Александр Мешков возглавил в 2019 году. К тому моменту ведомством почти год руководили врио. Вступив в должность, новый начальник региональной полиции назвал вверенный ему регион «сложным» и заявил, что с рядом полицейских начальников на местах составит строгий разговор. Сразу после назначения среди ключевых задач Александр Мешков назвал борьбу с коррупцией внутри самой структуры УМВД.



№11

ВЛАДИМИР ЯКУШЕВ

Полномочный представитель президента в Уральском федеральном округе. Начало трудового пути и политической биографии тесно связано с Тюменской областью. Финансист по образованию, Якушев восемь лет проработал в ОАО «Запсибкомбанк». Когда Сергей Собянин пошел на выборы губернатора Тюменской области, Якушев стал его доверенным лицом и возглавил инициативную группу по его выдвижению. После избрания Собянин назначил Якушева вице-губернатором. Некоторое время Владимир Якушев успел поруководить и администрацией Тюмени, а с 2005 по 2018 гг. занимал должность губернатора Тюменской области. Оттуда пошел на повышение и получил портфель в министерстве строительства и жилищно-коммунального хозяйства. На сегодняшнем посту полномочного представителя Президента России в УрФО с 2020 года. Единорог, опытный командный игрок со взвешенной и умеренной, но всегда четкой позицией.



№4

№8

АНДРЕЙ КОЗИЦЫН

Бывший глава Уральской горно-металлургической компании. Трудовой путь начинал рядовым слесарем на комбинате «Уралэлектромедь», а в 1994-ом стал генеральным директором предприятия. В 1999 году назначен на аналогичную должность в Уральской горно-металлургической компании, созданной на базе «Уралэлектромеди» Искандаром Махмудовым. На сегодняшний день холдинг — мощная и разветвленная бизнес-структура. По некоторым подсчетам, в УГМК входят более 40 компаний с совокупным годовым оборотом в несколько миллиардов долларов. В прошлом году Андрей Козицын был внесен в санкционные списки ЕС, лишился части своего зарубежного имущества. На фоне этих событий Андрей Козицын вышел из состава директоров АО «Уралэлектромедь» и перестал быть контролирующим должностным лицом УГМК и ее дочерних структур. Андрей Козицын остается в бизнесе. По сообщению ряда СМИ, он учредил компанию по управлению недвижимостью, Фабрику здорового питания и даже прикупил мотосалон. Широко известна страсть Козицына к авто и мототехнике.



№7

ИГОРЬ АЛТУШКИН



Глава Русской медной компании. Начал предпринимательскую деятельность в 1992 году с учреждения компании «Аэрон», которая занималась сбором и переработкой лома цветных металлов. Стоял у истоков создания «Уральской горно-металлургической компании» (УГМК). На протяжении последующих лет занимался развитием холдинга, в 2003-ем продал свои акции и основал Русскую медную компанию. РМК входит в число крупнейших производителей меди в РФ. Игорь Алтушкин известен как один из крупнейших меценатов Русской православной церкви. Серьезно увлекается единоборствами и спортивной стрельбой, развивая эти виды спорта на Урале.



№3

ИГОРЬ НИКОЛАЕВ

Руководитель
УФСБ по
Свердловской

области, генерал-майор.

Назначение состоялось немногим больше полугода назад. На Урал переведен из Тюменской области с аналогичной должности, которую занимал около двух лет. О 46-летнем Игоре Николаеве известно немного. Основные этапы его биографии связаны с работой в спецслужбах в различных регионах РФ, в том числе Московской и Владимирской областях и в Бурятии. Имеет опыт руководства службой по борьбе с терроризмом и в управлении «М» ФСБ, которое курирует в ведомстве целый ряд силовых структур.

№1

ЕВГЕНИЙ КУЙВАШЕВ



Губернатор Свердловской области. Опытный политик начинал свою трудовую биографию в российской глубинке. Сменил много сфер деятельности, пока в 1997 году не пришел на работу в администрацию небольшого поселка в ХМАО. Начав с помощника главы, в 2005-ом он покидал югринские заснеженные просторы в статусе главы поселковой администрации. Перевод в Москву случился ненадолго, но после возвращения карьера Евгения Куйвашева начала стремительно развиваться. Глава Тобольска, Тюмени, а в 2011-м — уже заместитель полномочного представителя президента РФ в Уральском федеральном округе, меньше чем через год — еще на ступень выше. Евгений Куйвашев становится полномочным представителем президента РФ в УрФО. И снова не прошло и года — новое назначение, временно исполняющий обязанности губернатора Свердловской области. Местное заксобранье поддержало кандидатуру, внесенную президентом, и с 2012 года Евгений Куйвашев становится губернатором Свердловской области. Повторно избирался в 2017 году. На прошедших в сентябре 2022 года выборах губернатор снова подтвердил свои полномочия — его поддержали почти 66% избирателей.



№2

АЛЕКСЕЙ ОРЛОВ

Мэр Екатеринбурга. Выходец из Тюменской области, человек из команды действующего губернатора, при котором он фактически и начал свою политическую карьеру, но прежде были 12 лет службы в правоохранительных органах.

Дослужившись до подполковника, Алексей Орлов ушел на должность первого заместителя главы Тобольска, то есть стал правой рукой тогдашнего главы Евгения

Куйвашева. Вместе с ним через два года перешел на аналогичную должность в Тюмень. В 2012-м Алексей Орлов снова поменял «прописку». Евгений Куйвашев занял пост губернатора Свердловской области; когда он начал собирать команду доверенных людей, позвал на Урал и Алексея Орлова. С 2012 по 2020 годы Алексей Орлов был одним из ключевых министров в правительстве Свердловской области, курировал социально-экономический блок и знаковые для региона проекты вроде промышленной выставки «ИННОПРОМ». Также отвечал за подготовку заявки Екатеринбурга на проведение Универсиады-2023. Не раз исполнял обязанности губернатора на время отсутствия первого лица. Официально на должности главы Екатеринбурга с февраля 2021-ого.

СПЕЦПРОЕКТ

ФЕДЕРАЛЬНЫЙ

УРАЛ **БИЗНЕС**
журнал

ОФОРМИ
ПОДПИСКУ НА ИЗДАНИЕ,
ЧТОБЫ БЫТЬ В КУРСЕ!



ЭЛЕКТРОННАЯ ВЕРСИЯ

pressa.ru/ru/magazines/federalnyj-biznes-zhurnal#



НА САЙТЕ

ural.business-magazine.online

в разделе «ПОДПИСКА»



ПЕЧАТНАЯ ВЕРСИЯ

Запрос на

podpiska@business-magazine.online

59₽
Цена за
электронную
версию одного
номера

ОСНОВНАЯ ЧИТАТЕЛЬСКАЯ АУДИТОРИЯ



ВЛАДЕЛЬЦЫ БИЗНЕСА



ТОП-МЕНЕДЖЕРЫ



УПРАВЛЯЮЩИЕ СОБСТВЕННИКИ

[VK.COM/BUSINESSMAGAZINE.URAL](https://vk.com/businessmagazine.ural)

[T.ME/BUSINESSMAGAZINE_URAL](https://t.me/businessmagazine_ural)

[OK.RU/GROUP/60093447864409](https://ok.ru/group/60093447864409)

ЦЕНТРАЛИЗОВАННАЯ РЕДАКЦИЯ



+7 (495) 727-01-67

Реклама. 12+

Верю — не верю:

за биткоином погонишься и проиграешь...

Капитализация криптоактивов всего за несколько месяцев, начиная с ноября 2022-ого года, продемонстрировала существенное падение — с уровня \$ 2,8 трлн до \$700 млрд. Следствием столь резкого нисходящего тренда стало снижение объемов торгов, падение ряда крупных проектов, громкое банкротство FTX и Alameda. Впрочем, в 2023-ий крипторынок входит в состоянии оттепели.

Упав на 75%, биткоин дважды оттолкнулся от \$16 тысяч и пошел в рост, пробив отметку в \$ 20 тысяч. Вслед за ним подтянулись альткоины, некоторые из которых показали почти двузначный рост — прямо как в былые времена, однако не стоит обольщаться. Во время прошлых криптозим также бывали непродолжительные периоды, когда рынок был «зеленым». В эти периоды нужно быть особенно осторожным.

В декабре 2021-го курс биткоина вырос до \$50 тысяч. Аналитики и инвесторы ожидали продолжения роста. Однако как для основной криптовалюты, так и для рынка в целом 2022-ой стал годом неприятных сюрпризов: на его излете мы увидели биткоин, торгующийся на уровне \$16–17 тысяч. «Индекс страха» достиг

максимума: на рынке воцарились недоверие, негатив, полная неопределенность. Более того, в ноябре мы наблюдали отток ликвидности с крипторынка, к счастью, пока незначительный.

Тревоги и разочарования

Наиболее сильным, но не сокрушительным ударом стало банкротство биржи FTX, запустившее на рынке череду аналогичных процессов. Мы еще не видим всех последствий этого события, ждем, что они проявятся в текущем году. В частности, пока не до конца понятно влияние этого банкротства на две крупнейшие компании «Circle» и «Tether», эмитентов двух самых крупных стейблкоинов или крипто-долларов USDT и USDC. В то же время Circle не стала выходить на IPO, от чего становится тревожно. Обе компании все еще не открывают свои бухгалтерские



**АЛЬФЕРД
ХАЗИН**

СЕО и основатель
венчурной студии ReWolt

НАИБОЛЕЕ СИЛЬНЫМ (НО НЕ СОКРУШАЮЩИМ) УДАРОМ СТАЛО БАНКРОТСТВО БИРЖИ FTX, ЗАПУСТИВШЕЕ ЧЕРЕДУ АНАЛОГИЧНЫХ ПРОЦЕССОВ НА РЫНКЕ. МЫ ЕЩЕ НЕ ВИДИМ ВСЕХ ПОСЛЕДСТВИЙ ЭТОГО СОБЫТИЯ, ЖДЕМ, ЧТО ОНИ ПРОЯВЯТСЯ В ТЕКУЩЕМ ГОДУ. В ЧАСТНОСТИ, ПОКА НЕ ДО КОНЦА ПОНЯТНО ВЛИЯНИЕ ЭТОГО БАНКРОТСТВА НА ДВЕ КРУПНЕЙШИЕ КОМПАНИИ «CIRCLE» И «TETHER», ЭМИТЕНТОВ ДВУХ САМЫХ КРУПНЫХ СТЕЙБЛКОИНОВ ИЛИ КРИПТОДОЛЛАРОВ USDT И USDC



книги, показывая лишь обеспечение выпускаемых стейблкоинов.

Отпугивает ли криптозима и крупные негативные события в криптоиндустрии инвесторов и новичков? Неужели мир начинает испытывать разочарование в крипте, потому что она не оправдала больших надежд? Да, безусловно: на то она и «зима», чтобы охлаждать инвесторов — это закономерный процесс. Более того, разочарование и охлаждение инвесторского пыла было неизбежно, поскольку 90% игроков пришли на крипторынок исключительно за спекуляциями и в надежде на легкие деньги, а это прямой путь к потерям капитала. Кто-то покидает рынок, на освободившееся место приходят другие. И только 10% — инвесторы с серьезными намерениями, которые пришли в криптобизнес надолго. Они изучают технологии, организуют стартапы, ищут другие модели, чтобы зарабатывать.

Децентрализация финансов

Что значительно хуже, так это то, что ситуация с FTX подорвала доверие к централизованным платформам. Инвесторам,

трейдерам и фондам пришлось осознать всю ошибочность идеи доверять свои криптоактивы централизованным биржам. Атака и ответная реакция Binance привели к закономерному оттоку ликвидности с централизованных сервисов. Куда она перетекла? — В DeFi.

Несмотря на общий спад на рынке и снижение стоимости большинства активов, DeFi за этот год вышел на уровень, когда он может не просто конкурировать, но вполне себе побеждать CeFi. Технологичность, широкие возможности для инвесторов, прозрачность, безопасность — все эти преимущества DeFi обеспечили рост сегмента в ушедшем году и потенциал для новых достижений в текущем периоде.

Думаю, что в 2023 году массовый переход криптоманов из централизованных площадок в DeFi



24,7
МЛРД ДОЛЛАРОВ

составил оборот рынка NFT по итогам 2022 года (данные DappRadar — самый популярный агрегатор данных о dApps, DeFi-протоколах, NFT и GameFi).

станет одним из наиболее важных изменений на крипторынке, и это несмотря на участвовавшие взломы. Большинство из них пришлось на протоколы, которые стремились успеть поймать волну и выпустить продукт как можно раньше, но на общую тенденцию развития сегмента это повлияло меньше, чем «медвежий» настрой рынка. DeFi обречен на успех, и прошлые пиковые показатели TVL (Total Value Locked — совокупная стоимость всей заблокированной криптовалюты в смарт-контрактах протокола DeFi) на уровне \$180 млрд покажутся несущественными. У DeFi есть все шансы перетянуть ликвидность и объемы торгов с центра-

В 2023 ГОДУ МАССОВЫЙ ПЕРЕХОД КРИПТОМАНОВ ИЗ ЦЕНТРАЛИЗОВАННЫХ ПЛОЩАДОК В DEFI СТАНЕТ ОДНИМ ИЗ НАИБОЛЕЕ ВАЖНЫХ ИЗМЕНЕНИЙ НА КРИПТОРЫНКЕ, И ЭТО НЕСМОТЯ НА УЧАСТИВШИЕСЯ ВЗЛОМЫ. БОЛЬШИНСТВО ИЗ НИХ ПРИШЛИСЬ НА ПРОТОКОЛЫ, КОТОРЫЕ СТРЕМИЛИСЬ УСПЕТЬ ПОЙМАТЬ ВОЛНУ И ВЫПУСТИТЬ ПРОДУКТ КАК МОЖНО РАНЬШЕ, НО НА ОБЩУЮ ТЕНДЕНЦИЮ РАЗВИТИЯ СЕГМЕНТА ЭТО ПОВЛИЯЛО МЕНЬШЕ, ЧЕМ «МЕДВЕЖИЙ» НАСТРОЙ РЫНКА. DEFI ОБРЕЧЕН НА УСПЕХ



лизованных площадок, а затем и с традиционного рынка финансов.

Новые импульсы

Несколько слов про NFT как часть криптоиндустрии, его перспективы и вектора развития в новом году. NFT как сертификат, подтверждающий собственность на цифровой объект, стал импульсом для создания отдельного рынка и нового подхода к восприятию ценности цифровых объектов. Помимо очевидных областей для применения, таких как цифровое искусство или игры, NFT-технологии начинают применять в самых разных направлениях, попутно совершенствуя и саму технологию. Например, некоторые DEX (децентрализованные криптобиржи) используют NFT-расписки о предоставлении ликвидности. Другие компании внедряют технологии динамических NFT, что открывает новые возможности для взаимодействия с разными протоколами. Кто-то разрабатывает NFT, которые нельзя ни отправить, ни продать, но они однозначно определяют то или иное событие. По данным DappRadar, по итогам 2022 года оборот рынка NFT составил \$ 24,7 млрд. Правда, эта цифра немного меньше, чем годом ранее (в 2021 году — \$ 25,1 млрд). Однако именно в прошлом году был установлен рекорд по количеству сделок с NFT — более 100 миллионов, и это несмотря на общее падение крипторынка и ту самую криптозиму, которая царил в индустрии практически большую часть 2022 года.

Пути крипторегулирования

За прошедший год правительства большинства стран окончательно сформировали видение и подходы к тому, как регулировать рынок криптовалют. Вот и в России

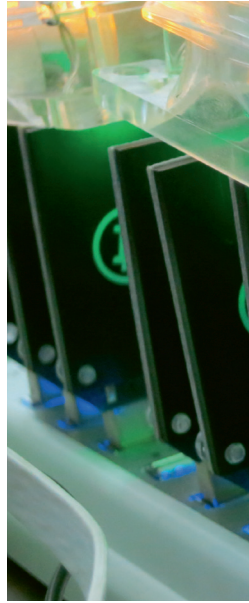



Думаю, что в России вскоре будут введены жесткие требования к лицензированию централизованных бирж, появятся требования со стороны регулятора полной прозрачности информации о пользователях, скорее всего, будут введены ограничения для части DeFi-сервисов. Ждем амнистии для криптоинвесторов, окончательной формализации позиции государства по отношению к майнингу.

в конце минувшего года случилось важное для крипторынка событие. ЦБ выпустил доклад о регулировании DeFi. Документ — свидетельство того, что регулятор понимает, как работает DeFi, видит в нем потенциал для развития, при этом отмечает риски для финансовой системы. Эксперты высказали очень компетентную позицию, продемонстрировав понимание, что регулировать данную сферу весьма затруднительно. Вероятно, в итоге будет предложено создать лицензированную платформу под управлением, скажем, Мосбиржи, которая будет подключаться с помощью API к действующим сервисам. При этом у пользователей будет возможность напрямую взаимодействовать со смарт-контрактами. Параллельно в экспертном сообществе ведутся дискуссии о том, как объединить DeFi с централизованными платформами. Один из вариантов — построение централизованных приложений с обязательным применением KYC-протокола (KYC — know your customer, в переводе с английского означает «знай своего клиента») поверх DeFi-решений. Такой подход позволит участвовать в рынке институциональным инвесторам. Однако пока не до конца по-

РАЗОЧАРОВАНИЕ И ОХЛАЖДЕНИЕ ИНВЕСТОРСКОГО ПЫЛА БЫЛО НЕИЗБЕЖНО, ПОСКОЛЬКУ 90% ИГРОКОВ ПРИШЛИ НА КРИПТОРЫНОК ИСКЛЮЧИТЕЛЬНО ЗА СПЕКУЛЯЦИЯМИ И В НАДЕЖДЕ НА ЛЕГКИЕ ДЕНЬГИ, А ЭТО ПРЯМОЙ ПУТЬ К ПОТЕРЯМ КАПИТАЛА. КТО-ТО УХОДИТ С РЫНКА, НА ОСВОБОДИВШЕЕСЯ МЕСТО ПРИХОДЯТ ДРУГИЕ. И ТОЛЬКО 10% — ИНВЕСТОРЫ С СЕРЬЕЗНЫМИ НАМЕРЕНИЯМИ, КОТОРЫЕ ПРИШЛИ НА РЫНОК НАДОЛГО

нятно, какую ответственность готов взять на себя ЦБ РФ, так как получить рычаги влияния на смарт-контракты, в которых хранятся средства, ЦБ точно не сможет.

Очевидно, что в 2023-ом регулирование крипторынка усилится, и, на мой взгляд, для индустрии это скорее позитивный фактор. Разумная регуляторика позволит рынку заручиться большим доверием со стороны инвесторов. Думаю, что в России вскоре будут введены жесткие требования к лицензированию централизованных бирж, появятся требования полной про-



зрачности информации о пользователях со стороны регулятора. Скорее всего, будут введены ограничения для части DeFi-сервисов. Ждем амнистии для криптоинвесторов, благодаря которой не придется платить налоги с крипты, и окончательной формализации позиции государства по отношению к майнингу. Что касается крипторынка, ждем продолжения «медвежьего» тренда, и, к сожалению, есть опасения, что мы опять будем иметь дело с четырехзначным биткоином.

За последние несколько лет крипторынок пережил настоящий mass-adoption, то есть массовое признание. Появился целый кластер криптобанков. Они стали предлагать финтех-решения, позволяющие использовать криптовалюту как средство

платежа. К примеру, криптовалютный банк MinePlex разработал собственный процессинг для переводов крипты. По сути, всего за несколько лет DeFi-технология способствовала созданию новой индустрии: тут тебе и кредитные платформы, и биржи, и опционы, и моментальные займы. Все сервисы, существующие в традиционных финансах, скоро будут доступны в DeFi. В подтверждение этому — рынок онлайн-игр, где практически у каждого игрока есть свой криптокошелек, а криптовалюта в этой индустрии стала единственным востребованным средством взаимных расчетов. Такие маячки позволяют строить уверенные прогнозы на бурное развитие криптоиндустрии, свидетелями которого мы с вами являемся.

ФБЖ

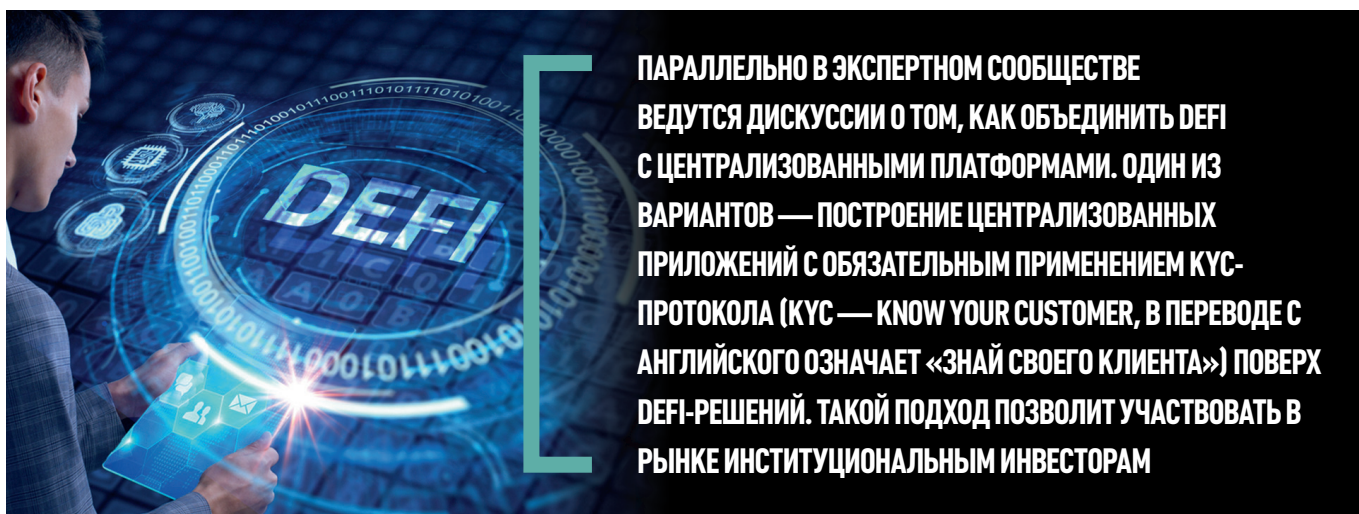

ПАРАЛЛЕЛЬНО В ЭКСПЕРТНОМ СООБЩЕСТВЕ ВЕДУТСЯ ДИСКУССИИ О ТОМ, КАК ОБЪЕДИНИТЬ DEFI С ЦЕНТРАЛИЗОВАННЫМИ ПЛАТФОРМАМИ. ОДИН ИЗ ВАРИАНТОВ — ПОСТРОЕНИЕ ЦЕНТРАЛИЗОВАННЫХ ПРИЛОЖЕНИЙ С ОБЯЗАТЕЛЬНЫМ ПРИМЕНЕНИЕМ KYC-ПРОТОКОЛА (KYC — KNOW YOUR CUSTOMER, В ПЕРЕВОДЕ С АНГЛИЙСКОГО ОЗНАЧАЕТ «ЗНАЙ СВОЕГО КЛИЕНТА») ПОВЕРХ DEFI-РЕШЕНИЙ. ТАКОЙ ПОДХОД ПОЗВОЛИТ УЧАСТВОВАТЬ В РЫНКЕ ИНСТИТУЦИОНАЛЬНЫМ ИНВЕСТИТОРАМ



15-17
ФЕВРАЛЯ
Москва, 2023

Как PR помогает компаниям развиваться в условиях новой экономической реальности
Эффективные PR инструменты и практики для устойчивого развития бизнеса

PR+

FORUM 2023

VII Всероссийский форум профессионалов сферы PR

interforums.ru/pr23

+7 (495) 125-04-12

 t.me/BizConfHub

 vk.com/interforum.conf

15%
эксклюзивная скидка
для читателей
журнала*
PR23BMO
промокод

при поддержке
ФЕДЕРАЛЬНЫЙ
БИЗНЕС
журнал



#INTERFORUM

* Скидка не суммируется с другими скидками/акциями и скидкам по карте лояльности



Ползучий и перманентный:

чем жил медийный рынок в сложном 2022-ом?

Медийный и рекламный рынок давно конкурируют между собой — за внимание аудитории, зрелищный контент и деньги рекламодателя. Зарубежные игроки, пришедшие в эти сферы раньше российских коллег, задавали тон, повышали планку и во многом формировали тренды. 2022-ой все перевернул в медиа- и рекламном сегментах. Произошедшая зачистка поляны никому не пошла на пользу: рынок сжался, рекламодатель потерялся и запутался, аудитория разочаровалась. Но всегда есть те, кто смог использовать ситуацию в свою пользу и заработать.

Описывая события на медийном рынке в 2022-ом, Людмила Черных из Deltaplan Group считает самым уместным определением для них слово «permamarketing». Это своего рода аллюзия на «permacrisis», а по-русски — «перманентный кризис». Это слово названо словом года по версии Collins Dictionary (печатный и онлайн-словарь английского языка). Сильным ударом для медийного рынка стал уход из России

крупных международных компаний — все тут же почувствовали сокращение рекламных бюджетов. Какие-то компании, конечно, остались, кто-то занялся ребрендингом — все это вместе существенно сжало объемы рекламного рынка.

Напрячься и потратиться

Тем более резонансным на этом фоне стало принятие закона о маркировке ин-

тернет-рекламы. Игроки рынка восприняли инициативу неоднозначно, ведь реализация положений закона пришлось на сложный период падения и реформирования рынка. Много вопросов к реализации, ответов пока нет, участникам рынка придется искать их самостоятельно. Вероятно, что отрасль оказалась просто не готова принять нововведение в сложном 2022-ом, но сделать это придется. На фоне последних событий государство будет упорно стремиться к обелению рынка интернет-рекламы и определенной степени контроля. Впрочем, дело не только в отсутствии четких механик реализации положений нового закона, но и в дополнительных расходах, которые влечет его внедрение. Согласно исследованию Ассоциации развития интерактивной рекламы (АРИР) и Ассоциации коммуникационных агентств России (АКАР), общие затраты рынка на реализацию закона могут составить десять – двадцать миллиардов рублей, и это на фоне общего падения доходов рекламных провайдеров. Еще более резонансным для отрасли стало обсуждение другой законодательной инициативы, которую игроки медийно-рекламного рынка восприняли в штыки. Летом Госдума начала рассмотрение закона о едином операторе цифровой наружной рекламы и электронных объявлений физлиц. Авторы законопроекта предложили создать единого оператора, через который должна размещаться вся цифровая наружная реклама и электронные объявления граждан. Инициатива вызвала шок и бурные дебаты в профессиональном сообществе.

Перекроили и поделили



ЛЮДМИЛА ЧЕРНЫХ

Deltaplan Group

“ИНТЕРЕСНО БУДЕТ ПОСМОТРЕТЬ НА НОВЫЕ КАНАЛЫ В СПЛИТЕ, ТО ЕСТЬ КОГДА ИХ НАЧНУТ АКТИВНО СОЧЕТАТЬ. ЖДЕМ, ЧТО ПОКАЖЕТ АНАЛИЗ ОЦЕНКИ БЮДЖЕТОВ RETAIL MEDIA (ПРОДВИЖЕНИЕ НА МАРКЕТПЛЕЙСАХ). ПОДОБНЫЙ СЕРВИС УЖЕ ЗАПУСТИЛ MEDIASCOPE. НОВЫЕ ИНСТРУМЕНТЫ, КАНАЛЫ И ПЛОЩАДКИ, ГДЕ ПРИСУТСТВУЕТ МАССОВАЯ АУДИТОРИЯ, УЖЕ СУЩЕСТВЕННО ПЕРЕКРОИЛИ СТРУКТУРУ МЕДИАИНВЕСТИЦИЙ, ТРЕНД БУДЕТ НАРАСТАТЬ».

Против такого подхода выступили в ФАС. В ноябре депутаты ГД отклонили законопроект, а в рекламном сообществе вздохнули с облегчением. Принятие закона в существующей редакции привело бы к переделу рынка и его монополизации, что стало бы серьезным ударом по рекламным компаниям, которые ведут бизнес в сфере наружной рекламы.

ЗА ПОСЛЕДНИЕ ШОКОВЫЕ ПЕРИОДЫ, КОИХ БЫЛО НЕМАЛО, НА РОССИЙСКОМ РЫНКЕ РЕКЛАМЫ СФОРМИРОВАЛИСЬ ОПРЕДЕЛЕННЫЕ ПАТТЕРНЫ КЛИЕНТСКОГО ПОВЕДЕНИЯ. В МОМЕНТ КРИЗИСА БРЕНДЫ ЗАМИРАЮТ: ОСТАНАВЛИВАЮТ ТЕКУЩИЕ КАМПАНИИ, ЗАДЕРЖИВАЮТ ЗАПУСК НОВЫХ, ПЕРЕСМАТРИВАЮТ КОММУНИКАЦИИ, ОЦЕНИВАЮТ ИХ СООТВЕТСТВИЕ ТЕКУЩИМ ПОТРЕБНОСТЯМ СВОИХ КЛИЕНТОВ. АДАПТАЦИЯ К НОВЫМ УСЛОВИЯМ ЗАНИМАЕТ ОТ ОДНОГО ДО ТРЕХ МЕСЯЦЕВ, А ЗАТЕМ БРЕНДЫ ПЕРЕКЛЮЧАЮТ РЕЖИМ НА «БЕЙ ИЛИ БЕГИ»

Бить или бежать?..

За последние годы отрасль уже несколько раз переживала шоковые периоды. Под их влиянием на российском рынке рекламы сформировались определенные паттерны клиентского поведения. «В момент кризиса бренды замирают: останавливают текущие кампании, задерживают запуск новых, пересматривают коммуникации, оценивают их соответствие текущим потребностям своих клиентов, — делится наблюдениями Людмила Черных из Deltaplan Group. — Адаптация к новым условиям занимает от одного до трех месяцев, а затем бренды переключаются в режим «бей или беги»: кто-то частично восстанавливает объемы в традиционных для себя каналах, а кто-то существенно наращи-

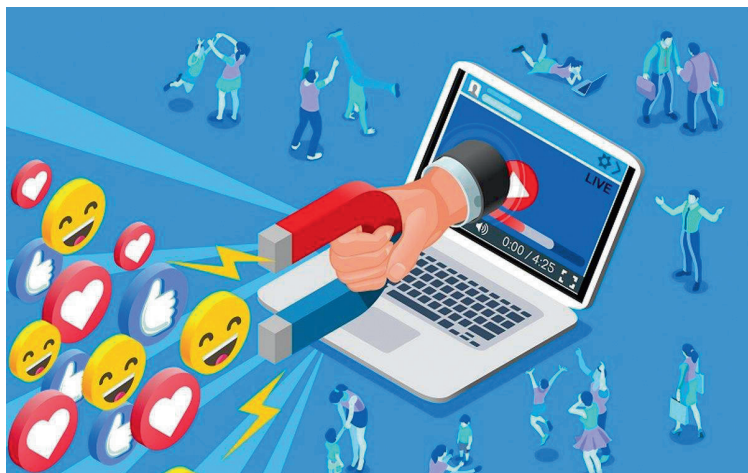

ТЕМ БОЛЕЕ РЕЗОНАНСНЫМ НА ЭТОМ ФОНЕ СТАЛО ПРИНЯТИЕ ЗАКОНА О МАРКИРОВКЕ ИНТЕРНЕТ-РЕКЛАМЫ. ИГРОКИ РЫНКА ВОСПРИНЯЛИ ИНИЦИАТИВУ НЕОДНОЗНАЧНО, ВЕДЬ РЕАЛИЗАЦИЯ ПОЛОЖЕНИЙ ЗАКОНА ПРИШЛАСЬ НА СЛОЖНЫЙ ПЕРИОД ПАДЕНИЯ И ПЕРЕФОРМАТИРОВАНИЯ РЫНКА. МНОГО ВОПРОСОВ К РЕАЛИЗАЦИИ, ОТВЕТОВ ПОКА НЕТ, УЧАСТНИКАМ РЫНКА ПРИДЕТСЯ ИСКАТЬ ИХ САМОСТОЯТЕЛЬНО

вает присутствие, применяет новые тактики, идет на эксперименты».

Обе стратегии оправданы и могут быть успешны, добавляет Людмила Черных (Deltaplan Group). По ее опыту наиболее высокую бизнес-эффективность показывают те рекламные кампании, которые были запущены раньше остальных, в период молчания основного большинства. Выигрывает тот, кто раньше других начал применять новые инструменты и занимал свободные ниши, в том числе коммуникационные, пока остальные «стояли на паузе». В практике Deltaplan Group за прошедший год появился такой многозначительный кейс: тест нового инструмента для привлечения крупных вкладчиков (вклады размером от 1 млн руб.), который запустили для одного известного китайского бренда, дал лиды стоимостью всего один рубль. Такое возможно только на старте, когда тестируют малоизвестный инструмент. Подобную эффективность получили только пионеры. Конечно, всегда есть новые решения, которые по итогу не оправдывают затрат. Людмила Черных считает, что успеха вероятнее достичь при умелом использовании методики «growth hacking» (в буквальном переводе — «взламывание роста»). Она начала набирать популярность в 2020 г., а в 2022-ом стала еще актуальнее. С ее помощью можно сформировать сбалансированную стратегию, включив в нее проверенные и экспериментальные инструменты. При этом бренду необходимо постоянно генерировать новые гипотезы, грамотно их тестировать и оперативно внедрять или отмечать неэффективные, иначе взлома роста не добиться. Особенно если принимать во внимание, что за прошедший год инструментарий для продвижения сильно сократился. Речь, прежде всего, о digital-инструментах — их доля в рекламных бюджетах заметно снизилась, хотя по итогам 2021-ого составляла 54%. Сергей Балакирев (медийное агентство AMG) добавляет: сокращение инвентаря в диджитальной среде привело к росту доли SEO в поисковиках, подросли доли отечественных площадок.



По мнению экспертов, совершенно очевидно одно: основными выгодоприобретателями стали традиционные медиа (ТВ, DOOH, радио) — они заметно нарастили долю присутствия. В связи с появлением новых форматов и возможностей особенно быстро растет доля интерактивного ТВ. Традиционный телевизор как охватный канал коммуникации с аудиторией превратился в performance-инструмент и позволяет получать конкретные лиды и продажи.

Сплошная интерактивность

Пока даже сами игроки медийного рынка не понимают, сколь велики потери, оценить текущую долю digital-рекламы крайне сложно, так как именно сейчас рынок форматируется: крупные отечественные медийные игроки, вроде VK, Яндекс, онлайн-кинотеатров, операторов связи и др., пытаются занять ниши, опустевшие после ухода зарубежных сервисов, а бизнес ищет каналы, в которые мигрировала аудитория.

По мнению экспертов, совершенно очевидно одно: основными выгодоприобретателями стали традиционные медиа (ТВ, DOOH, радио) — они заметно нарастили долю присутствия. В связи с появлением новых форматов и возможностей особенно быстро растет доля интерактивного ТВ. Традиционный телевизор как охватный канал коммуникации с аудиторией превратился в performance-инструмент и позволяет получать конкретные лиды и продажи непосредственно посредством ТВ-рекламы. В сегменте наружной рекламы заметно подросла доля DOOH, или «Digital out of home» (пример такого формата — рекламный короб на крыше авто). Этим ростом канал обязан все тем же performance-возможностям. В сегменте аудиорекламы набирает обороты digital-audio. «Интересно будет посмотреть на новые каналы в сплите, то есть когда их начнут активно сочетать, —

говорит Людмила Черных, Deltaplan Group. — Ждем, что покажет анализ оценки бюджетов Retail Media (продвижение на маркетплейсах). Подобный сервис уже запустил Mediascope. Новые инструменты, каналы и площадки, где присутствует массовая аудитория, уже существенно перекроили структуру медиа-инвестиций, тренд будет нарастать».

Куда подался рекламодатель?

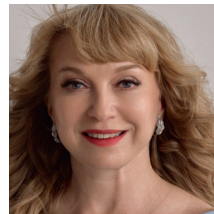

ТАТЬЯНА КУРИЛОВИЧ

РГ «Арифметика»

“ КОГДА В РОССИИ СТАЛИ ОТКЛЮЧАТЬ ИНОСТРАННЫЕ

СОЦИАЛЬНЫЕ СЕТИ, ВОЗМОЖНОСТЕЙ И ПЛОЩАДОК У БРЕНДОВ СТАЛО ЗАМЕТНО МЕНЬШЕ, НА ОСТАВШИХСЯ РЕЗКО ВОЗРОСЛИ СТАВКИ, А

ЭФФЕКТИВНОСТЬ ПРИ ЭТОМ СНИЗИЛАСЬ. В СВЯЗИ С ЭТИМ РЕКЛАМОДАТЕЛИ ЧАСТЬ СВОИХ БЮДЖЕТОВ ПЕРЕВЕЛИ ИЗ ИНТЕРНЕТА В «НАРУЖКУ».

Кто переживает ренессанс?

В список ключевых трендов Татьяна Курилович (РГ «Арифметика») записывает ренессанс наружки, который случился благодаря сокращению цифровых инструментов продвижения. «Когда в России стали отключать иностранные социальные сети, возможностей и площадок у брендов стало заметно меньше, — комментирует Татьяна Курилович, — на оставшихся резко возросли ставки, а эффективность при этом снизилась. В связи с этим рекламодатели часть своих бюджетов перевели из интернета в наружку». Подросший спрос разогрел рынок наружной рекламы: его



ПОДРОСШИЙ СПРОС РАЗОГРЕЛ РЫНОК НАРУЖНОЙ РЕКЛАМЫ: ЕГО ОПЕРАТОРЫ СТАЛИ НАРАЩИВАТЬ КОЛИЧЕСТВО КОНСТРУКЦИЙ, В ТОМ ЧИСЛЕ ЦИФРОВЫХ. СЕГОДНЯ В НАРУЖКЕ ИМЕННО DIGITAL-КОНСТРУКЦИИ ОСОБЕННО ПОПУЛЯРНЫ СРЕДИ РЕКЛАМОДАТЕЛЕЙ – НА НИХ МОЖНО БЫСТРО ЗАПУСКАТЬ И МЕНЯТЬ КОНТЕНТ. КОМПАНИИ, ЦЕНИВШИЕ РЕКЛАМУ В ИНТЕРНЕТЕ ЗА ЕЕ ОПЕРАТИВНОСТЬ И ИЗМЕРЯЕМОСТЬ, ПОНЯЛИ, ЧТО И В НАРУЖКЕ ПОЛНЫМ ХОДОМ ИДЕТ ЦИФРОВИЗАЦИЯ

операторы стали наращивать количество конструкций, в том числе цифровых. Сегодня в наружке именно digital-конструкции особенно популярны среди рекламодателей: на них можно быстро запускать и менять контент. Компании, ценившие рекламу в интернете за ее оперативность и измеримость, поняли, что и в наружке полным ходом идет цифровизация: все процессы ускоряются, а возможности замеров расширяются. На этом будет основан спрос в сегменте наружной рекламы, который сегодня тоже изменился. Особую активность проявляют банки и операторы связи. А вот в сфере торговли — смена лидеров: взамен ушедших иностранных компаний и федеральных брендов в 2022 году значительную долю конструкций в сегменте наружной рекламы занимали регионалы. Кроме того, игроки медийно-рекламного рынка фиксируют увеличение доли госбюджетов на рекламу.

Пересобрать рынок заново

В 2023-м медийно-рекламный рынок будет отыгрывать назад, уверены эксперты. Отрицательная динамика будет снижаться, а позитивный рост продемонстрируют лишь отдельные инструменты и каналы. «Ждем дальнейшего повышения спроса на performance-инструменты и performance-форматы в традиционных медиа, — говорит Людмила Черных из Deltaplan Group. — Ожидаем, что digital вернет свою долю рынка за счет развития новых площадок. Понимаем, что общее количество рекламодателей вряд ли будет расти, но увеличится количество рекламируемых брендов, которые заместят ушедшие, у компаний возникнет потребность продвигать себя и свои новинки. Мы точно знаем, что в этот кризис, как и во все предыдущие, эффективные компании справятся с вызовами,

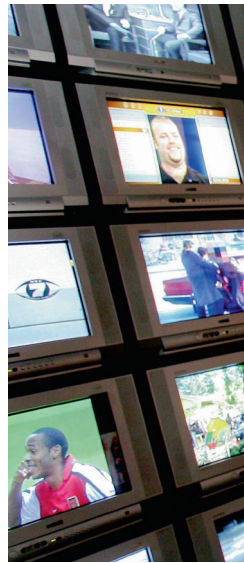



ПОКА ДАЖЕ САМИ ИГРОКИ МЕДИЙНОГО РЫНКА НЕ ПОНИМАЮТ, СКОЛЬ ВЕЛИКИ ПОТЕРИ, ОЦЕНИТЬ ТЕКУЩУЮ ДОЛЮ DIGITAL-РЕКЛАМЫ КРАЙНЕ СЛОЖНО, ТАК КАК ИМЕННО СЕЙЧАС РЫНОК ФОРМАТИРУЕТСЯ: КРУПНЫЕ ОТЕЧЕСТВЕННЫЕ МЕДИЙНЫЕ ИГРОКИ, ВРОДЕ VK, ЯНДЕКС, ОНЛАЙН-КИНОТЕАТРОВ И ДР., ПЫТАЮТСЯ ЗАНЯТЬ НИШИ, ОПУСТЕВШИЕ ПОСЛЕ УХОДА ЗАРУБЕЖНЫХ СЕРВИСОВ, А БИЗНЕС ИЩЕТ КАНАЛЫ, В КОТОРЫЕ МИГРИРОВАЛА АУДИТОРИЯ

самые эффективные — выигрывают. Мы верим, что пересоберем рынок рекламы и в этот раз».

Сергей Балакирев (медийное агентство «AMG») предполагает, что в новом году возможны два сценария развития событий. Первый «умеренно оптимистичный», при котором рост рынка составит максимум 8 % по отношению к прошлому году. При другом сценарии кризис углубится и упадет еще на 12 %. Его прошлогоднее падение Сергей оценил в 25%. «В офлайне неплохие перспективы у диджитал-каналов в наружной рекламе, — добавляет Сергей, — а что касается ТВ, оно и так под завязку забито, рекламного времени на всех желающих не хватает — такая история во всех крупных городах. Радио как занимало свои 5–7 % рынка, так и останется в пределах этих значений».

Вряд ли места на рекламной поляне будут долго пустовать — в России сегодня достаточно мощных, амбициозных игроков, которые до недавнего времени принято было называть экосистемами. У них есть и возможности, и горячее желание, и инструменты для интеграции в медийно-рекламное пространство. Да, пока не у всех российских вендоров заход в новую нишу удался, например, все попытки заменить тот же YouTube российским аналогом провалились. Впрочем, все отчетливо понимают, что аудитория мечется в поиске альтернатив и зарубежным

На всех не хватает

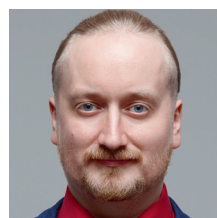

СЕРГЕЙ БАЛАКИРЕВ

Медийное агентство «AMG»



В ОФЛАЙНЕ НЕПЛОХИЕ ПЕРСПЕКТИВЫ

У ДИДЖИТАЛ-КАНАЛОВ В НАРУЖНОЙ РЕКЛАМЕ. ЧТО КАСАЕТСЯ ТВ, ОНО И ТАК ПОД ЗАВЯЗКУ ЗАБИТО, РЕКЛАМНОГО ВРЕМЕНИ НА ВСЕХ ЖЕЛАЮЩИХ НЕ ХВАТАЕТ — ТАКАЯ ИСТОРИЯ

ВО ВСЕХ КРУПНЫХ ГОРОДАХ. РАДИО КАК ЗАНИМАЛО СВОИ 5–7 % РЫНКА, ТАК И ОСТАНЕТСЯ В ПРЕДЕЛАХ ЭТИХ ЗНАЧЕНИЙ».

соцсетям, и интерактивным онлайн-сервисам развлечений, а бизнес гоняется за ней по всем возможным площадкам и готов тратить деньги, чтобы потребитель его заметил. При таких вводных грех не заработать. И какими бы пессимистичными ни были прогнозы самих игроков медийно-рекламного рынка, совершенно очевидно, что скучать не придется никому.

ФБЖ

Новое время — новый спрос:

российские дизайнеры в поисках альтернативных образов

Мир вещей, в котором мы живем, неотделим от мира дизайна. Он повсюду, он вокруг нас и порой совершенно незаметно, но весьма существенно влияет на наши настроения и решения. Например, дизайн нового жилого комплекса, увиденный в рекламном сообщении, может привести к глобальным переменам в жизни — решению о покупке нового жилья. Хороший дизайн добавляет стоимости продукту, плохой способен убить даже самую яркую бизнес-идею. Как язык коммуникации между брендом и потребителем сегодня дизайн трансформируется под воздействием нового спроса. Ведущие российские дизайнеры констатируют, что изменившаяся реальность потребует от них сверхусилий и быстрой ориентации на местности, и они уже действуют.

Дизайн — мощный инструмент воздействия брендов на потребителей. До сих пор не утихают стенания тех, кто был привязан к визуальным образам тех или иных брендов одежды, обуви, мебели, которые покинули российский рынок. За годы их присутствия в нашем ареале обитания их дизайн стал частью нашего сознания, визуального образа и стиля определенных слоев населения: идешь по улице и считаешь, где было куплено это пальто, платье, ботинки, даже если поверх них нет нашивки-логотипа. Или приходишь в гости и по мебелировке комнат понимаешь: здесь живут любители скандинавского стиля и экономии. Так дизайн становится частью имиджа человека. Понятно, что потребитель, подсевший на определенный бренд, горюет о его потере.

А что российские дизайнеры? Насколько удачно они впишут себя и свое видение в мир современного потребителя — будут ли они всего лишь репликой известных и ушедших или станут предлагать авторские визуальные образы как альтернативу? Смогут

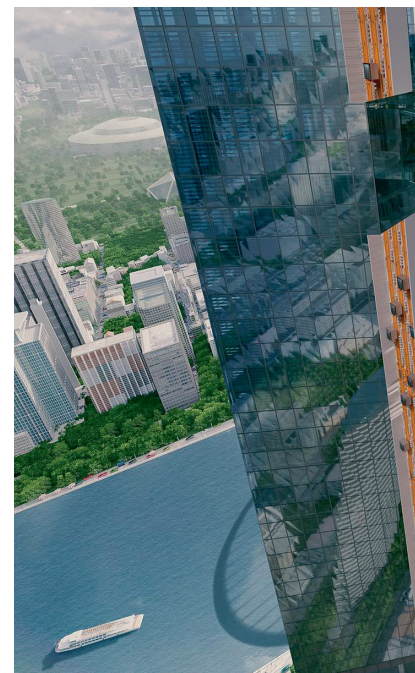



ли они наладить импортозамещение не в картинах, а в готовом продукте? На каком языке они будут разговаривать с потребителем — будет ли он носить явный восточный акцент? Каким будет дизайн пространства вокруг нас — новых жилых микрорайонов и общественных пространств? На вопросы «Федерального Бизнес-журнала» отвечают участники международной конференции Best For Life Design — ежегодного события в области дизайна, архитектуры и визуальных коммуникаций.

Тренды мегаполисов: в угодую потребителю

Импортозамещение — слово прошедшего года. В дизайне без него тоже не обойдется. Материалы для дизайна пространств, внешних и внутренних, тоже надо импортозамещать, но всегда ли это возможно? Участники Best For Life Design оказались единодушны в своем мнении: под влиянием всей массы существующих факторов дизайн станет другим — будь то мебель или дизайн современного жилого пространства. Он — живая материя, которая отражает жизнь, настроения в обществе, потребительский спрос и платежеспособность. Дизайн не может не развиваться — в этом сущность креативной

Законы взаимодействия



ЭНДИ СНОУДЕН

Креативный директор,
Genpro

“ В МОСКВЕ ЧЕМ ВЫШЕ ТЫ МОЖЕШЬ СПРОЕКТИРОВАТЬ

И ПОСТРОИТЬ, ТЕМ ЛУЧШЕ. КОГДА ТЫ ОТВЕЧАЕШЬ НА ЭТОТ ВЫЗОВ МЕГАПОЛИСА, ТЫ НЕ МОЖЕШЬ НЕ УЧИТЫВАТЬ ДРУГИЕ ЗАПРОСЫ, КОТОРЫЕ ИСХОДЯТ ОТ КОНКРЕТНОГО ПОКУПАТЕЛЯ ЖИЛЬЯ, И ОТ ТОГО КОМЬЮНИТИ, КОТОРОЕ БУДЕТ СКЛАДЫВАТЬСЯ ВНУТРИ И ВОКРУГ ЖИЛОЙ ЗОНЫ. ДЕВЕЛОПЕРЫ, АРХИТЕКТОРЫ, ДИЗАЙНЕРЫ ОБЯЗАНЫ УЧИТЫВАТЬ ГЛОБАЛЬНЫЙ ТРЕНД СМЕШЕНИЯ ОБЩЕСТВЕННЫХ ПРОСТРАНСТВ И ЗАКОНОВ ИХ ЭФФЕКТИВНОГО ВЗАИМОДЕЙСТВИЯ С НЕБОСКРЕБАМИ, ЗЕЛЕННЫМИ ЗОНАМИ».

индустрии. Подвижен и клиентский запрос на эстетику и визуальные образы. Внешний облик домов, улиц, социального и жилого пространств — все изменится не под воздействием санкций, а в угодую человеку. Скажем, в том же девелопменте тренды формирует городской житель, потенциально способный купить новое жилье, особенно это заметно в мегаполисах, к которым, безусловно, относится Москва. Как рассказал в интервью ФБЖ один из спикеров форума, креативный директор Genpro Энди Сноу, Москва — один из тех городов, который адресует дизайнерам, архитекторам, девелоперам серьезные вызовы. Американский архитектор пятнадцать лет занимается проектами в российских столицах и уверен, что Москва по-прежнему остается городом-лидером, который во многом задает моду и стиль мировым

мегаполисам. Сегодня ключевой становится задача развивать комфортное для человека, современное и экологичное пространство в границах мегагородов, то есть там, где высокая плотность населения и застройки, из-за чего город растет преимущественно вверх. «В Москве чем выше ты можешь спроектировать и построить, тем лучше. Когда ты отвечаешь на этот вызов мегаполиса, ты не можешь не учитывать другие запросы, которые исходят от конкретного покупателя жилья, и от того комьюнити, которое будет складываться внутри и вокруг жилой зоны, — рассказывает о трендах Энди Сноуден (Genpro). — Девелоперы, архитекторы, дизайнеры обязаны учитывать глобальный тренд смещения общественных пространств и законов их эффективного взаимодейст-

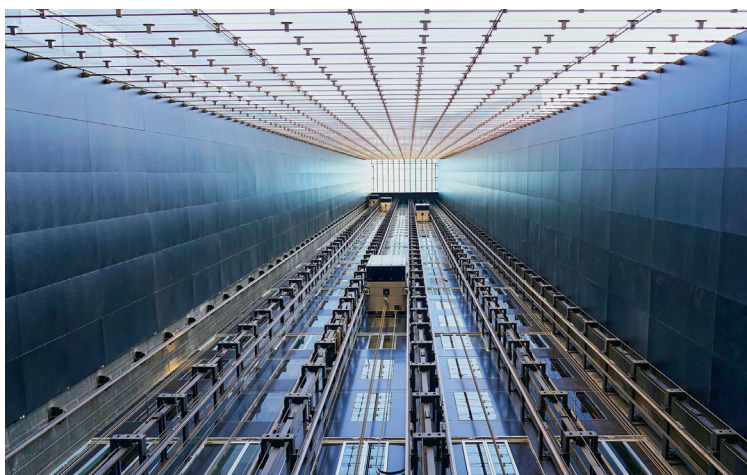

САНКЦИИ УЖЕ ПОДТОЛКНУЛИ ОТЕЧЕСТВЕННЫЕ КОМПАНИИ К БЫСТРОМУ ПЕРЕСТРОЕНИЮ И ОСВОЕНИЮ ПРОИЗВОДСТВА ВЫСОКОТЕХНОЛОГИЧНЫХ ЛИФТОВ, БЕЗ КОТОРЫХ СЕГОДНЯ НЕВОЗМОЖНО ПРЕДСТАВИТЬ ВЫСОТНОЕ СТРОИТЕЛЬСТВО. ДА, СИТУАЦИЯ ДЛЯ ДЕВЕЛОПЕРОВ НЕКОМФОРТНАЯ — НАДО ИСКАТЬ НОВЫХ ПОСТАВЩИКОВ, НА ЭТО УХОДИТ ВРЕМЯ, И ПОНАЧАЛУ ДЕВЕЛОПЕРСКИЙ РЫНОК ЗАМЕР, НО СЕЙЧАС НА НЕМ НАБЛЮДАЕТСЯ ОЖИВЛЕНИЕ

вия с небоскребами, зелеными зонами». В современном мегаполисе все смешалось и пересеклось: офисное, жилое, общественные пространства. По мнению спикера, именно последним сегодня в России уделяется незаслуженно мало внимания — внешний облик и функциональность объектов социальной инфраструктуры, которые появляются в больших городах, все еще недостаточно хорошо продуманы, и это еще один вызов как для властей, которые управляют городами, так и для тех, кто формирует их визуальный облик.

Человекоцентричность во всем

О размытии границ и новых импульсах для развития российского девелопмента и сопутствующей инфраструктуры мы говорили с еще одним спикером форума Best For Life Design Дмитрием Вишняковым («Метрополис»). Дмитрий руководил одним из крупнейших проектов по возведению социального объекта в Москве. При проектировании Московского Клинического Научного Центра имени А. С. Логинова его команда выбрала человекоцентричный подход, в результате проект удостоился многих премий, в том числе Премии Best For Life Design. Объект технически довольно сложный. Каждое из 25 отделений, каждый из четырех блоков Центра имеет свое уникальное функциональное назначение и свои требования к инженерному и технологическому обеспечению. Технологические, планировочные и инженерные решения на каждом этаже отличались друг от друга, что повлияло на количество инженерных сетей в здании и сложность их конфигураций. Авторы проекта рассказывают, что всего для объекта было разработано 523 тома проектной и рабочей документации. В работе над проектом его авторы не хотели упускать из виду не менее важную цель — создать гармоничную среду для пациентов.

Вряд ли санкции способны изменить желание архитекторов и дизайнеров формировать высокотехнологичные и орга-

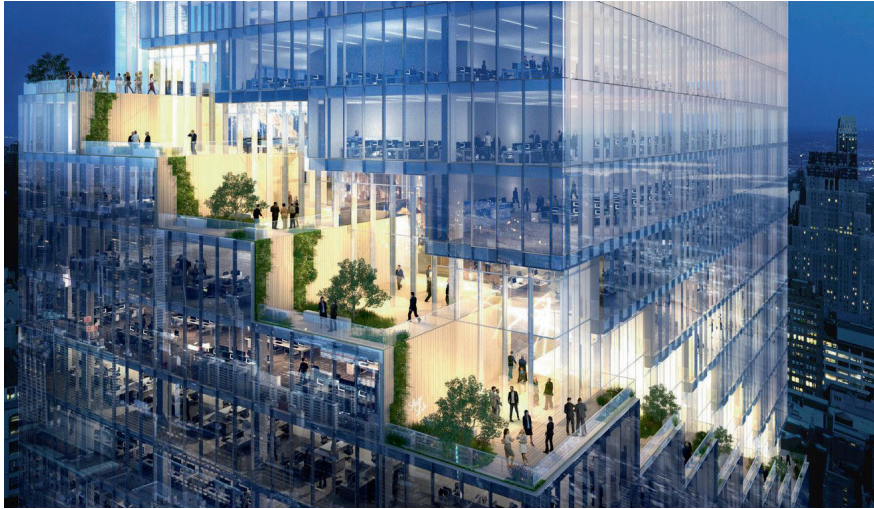

В современном мегаполисе все смешалось и пересеклось: офисное, жилое, общественные пространства. По мнению архитекторов, именно последним сегодня в России уделяется незаслуженно мало внимания – внешний облик и функциональность объектов социальной инфраструктуры, которые появляются в больших городах, все еще недостаточно хорошо продуманы, и это еще один вызов как для властей, которые управляют городами, так и для тех, кто формирует их визуальный облик.

нические пространства, уверен Дмитрий. Его прогноз вполне оптимистичен: год–два — и российские производители смогут окончательно освоиться на тех товарных рынках, где ранее доминировали европейцы. Санкции уже подтолкнули отечественные компании к быстрому перестроению и освоению производства высокотехнологичных лифтов, без которых сегодня невозможно представить высотное строительство. Да, ситуация для девелоперов некомфортная — надо искать новых поставщиков, на это уходит время, и поначалу девелоперский рынок замер, но сейчас на нем наблюдается оживление, в результате мы видим возврат к высотному строительству в крупнейших городах РФ.

Нельзя отступать от стандартов

На конференции Best For Life Design многие эксперты выражали аналогичную позицию, делились кейсами, как преодолевали импортозависимость от европейских материалов, как смогли быстро научиться делать то, что раньше поставляли из Европы. Нельзя разочаровать клиента, ведь иначе он не вернется. Из этих позиций исходили в дизайн-студии Nobbey при реализации проекта создания интерьера общественных пространств для одного из клубных домов. Санкции застали

дизайнеров и сам проект на стадии реализации. Руководитель дизайн-студии Валерия Редя вспоминает, что тогда единогласно решили ни на йоту не отступить от заданных стандартов жилья бизнес-класса, и в итоге удалось сохранить все ключевые элементы дизайна: витражи, колонны, многочисленные декоративные элементы.

Гармония окружающего пространства — один из ключевых факторов в современном девелопменте, поэтому практически ни одна комплексная застройка сегодня не проектируется без зеленых зон. Этот тренд давно стал стандартом качества девелоперского проекта. «Ни один наш проект не обходится без привлечения ландшафтных дизайнеров, — рассказывает заместитель директора по продажам ГК «Гранель» Сергей Нюхалов. — Мы не просто строим, мы создаем гармоничное пространство с единым дизайн-кодом, концептуальным благоустройством и собственной инфраструктурой. Высотные здания всегда становятся новой архитектурной доминантой города, в них должно быть все для комфортного пребывания, а кусочек зелени рядом с местом проживания, да еще эстетично оформленный — это дополнительный бонус, который добавляет стоимости любому типу жилья — будь это квартира на 70-ом этаже или таунхаус в пригороде».

Жизнь на стыке комфорта и технологий

Дизайн и инновации — сегодня все, кто имеют отношение к созданию визуальных образов для жизни человека, обязаны учитывать эти два главных запроса потребителя. Об этом на форуме говорил Ван Чжаолэй, генеральный директор ООО «Ориент Хоусхолд Апплиансес», официальный представитель в России международной корпорации «Мидеа Групп Ко., Лтд.». Компания продает бытовую технику ведущих азиатских производителей и не спешит покидать российский рынок. Напротив, тиражирует опыт Китая, Японии и других высокотехнологичных стран в создании комфортного для жизни пространства, где технологии играют весьма заметную роль.

«Дизайн дарит пользователю то самое чувство дома и приносит радость от ежедневного пользования продуктом, — говорит

ПОДВИЖЕН И КЛИЕНТСКИЙ ЗАПРОС НА ЭСТЕТИКУ И ВИЗУАЛЬНЫЕ ОБРАЗЫ. ВНЕШНИЙ ОБЛИК ДОМОВ, УЛИЦ, СОЦИАЛЬНОГО И ЖИЛОГО ПРОСТРАНСТВ — ВСЕ ИЗМЕНИТСЯ НЕ ПОД ВОЗДЕЙСТВИЕМ САНКЦИЙ, А В УГОДУ ЧЕЛОВЕКУ. СКАЖЕМ, В ТОМ ЖЕ ДЕВЕЛОПМЕНТЕ ТРЕНДЫ ФОРМИРУЕТ ГОРОДСКОЙ ЖИТЕЛЬ, ПОТЕНЦИАЛЬНО СПОСОБНЫЙ КУПИТЬ НОВОЕ ЖИЛЬЕ, ОСОБЕННО ЭТО ЗАМЕТНО В МЕГАПОЛИСАХ, К КОТОРЫМ, БЕЗУСЛОВНО, ОТНОСИТСЯ МОСКВА

Ван Чжаолэй, — в то время как инновации позволяют управлять бытовой техникой из любой точки мира. Технологии берут ежедневные дела на себя, высвобождая время для действительно самого важного — семьи, друзей, любимого дела».



Чем выше скорости, уровень цифровизации, тем выше должен быть индекс сбережения ресурсов планеты, нагрузка на которую возрастает угрожающими темпами. И об этом сегодня думают не только в правительственных кругах. Запрос на устойчивое развитие, или то самое ESG, остается в силе, несмотря на новые глобальные вызовы. Сбросить со счетов экологическую и социальную повестку уже не получится, уверены участники конференции. Дизайнеры обязаны учитывать и этот тренд. Сегодня никого не удивит экологичной упаковкой, хотя ее по-прежнему недостаточно. Пора идти дальше и расширять сферу применения вторично переработанного сырья в отделке, мебели. Дизайнерское комьюнити может и должно способствовать продвижению этого тренда, внедрению его в сознание потребителей. Ведь не только потребитель диктует правила игры, когда-то мир не знал, как может выглядеть кресло, его придумали дизайнеры, а Стив Джобс и его команда создали гаджет, который завоевал мир. Так что от дизайнеров во многом зависит визуальный образ мира, в котором мы окажемся в будущем, и они настроены творить его по авторским, российским лекалам.

ФБЖ

СТАНЬ РЕГИОНАЛЬНЫМ ПАРТНЕРОМ
ФЕДЕРАЛЬНОГО ИЗДАНИЯ
«БИЗНЕС-ЖУРНАЛ»

Ф Е Д Е Р А Л Ь Н Ы Й

БИЗНЕС журнал

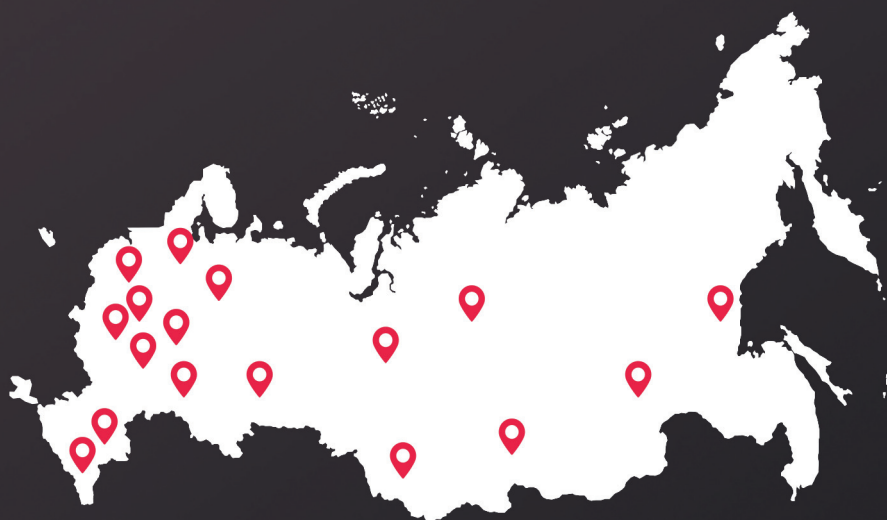

Первоначальные
вложения в запуск

от 900 000₹

включая стоимость
паушального взноса

Полная окупаемость
вложений

от 6 месяцев

с момента запуска



Partner@business-magazine.online



8-915-694-44-49

Без магии, шантажа и подкупа,

или Настольная книга project-менеджера



IT — магические буквы. Хоть и иностранные, но каждый знает, про что они, или думает, что знает. То есть, понятно, что это про высокие технологии, но как их эффективно создавать, как управлять проектами в этой сфере? Книга, которую мы сегодня обзреваем, рассказывает о тонкостях управления в IT-сфере, о том, как сдвигать работу с мертвой точки: управлять разработкой сайтов, приложений, другими процессами и командой тех самых айтишников, про которых в наши времена говорят из каждого утюга.

Название длинное, но если вы сопричастны к этой отрасли или вы заказчик цифрового продукта, запоминайте и читайте: «Настольная книга project-менеджера. Что нужно знать, чтобы управлять IT, диджитал и другими проектами с учетом российских реалий» (вышла в издательстве «Бомбора»). От практика — практику. Автор Владимир Завертайлов основал и руководит веб-scrum-студией «Сибириск» (входит в топ-10 лучших веб-студий России по версии диджитал-рейтинга Tagline). И здесь не лишним будет пояснить, что такое scrum. Само слово родом из регби, в переводе с английского означает «схватка». Использовать его для своей авторской системы управления придумали программисты Кен Швабер и Джефф Сазерленд и даже выпустили «Манифест гибкой разработки программного обеспечения». При помощи метода

Цитата

Что будет, если нет?

«Отдавая распоряжение на проекте, особенно если оно касается каких-то непопулярных мер, я рекомендую вспомнить замечательную песенку Семена Слепакова «Что будет, если нет?»

«scrum» можно быстро и эффективно разработать принципиально новый продукт, аналогов которому нет на рынке. Это у них, а у нас, точнее в книге Завертайлова, начнется все вполне романтично — с прогулки по картине мира. Но есть ли хоть толика романтики в мире IT? Почитайте сами, но что точно есть в этом пособии по эксплуатации лучших талантов айтишников, так это рассказ про «тонкое искусство контрольных точек», «фальшивые автобусные остановки» и даже «правила письменной контрацепции». Это если вдруг вам покажется, что project-менеджмент — это скучно. Только не в случае с управлением в стиле «scrum» — по крайней мере, в подаче Владимира Завертайлова.

ФБЖ

От автора

Поставьте на место, если...

«Полистайте содержание. Посмотрите главы. Загляните в задания после каждого блока. Если есть сомнения — поставьте, где взяли. Не поможет».



MAZOV & Co

РЕКЛАМНОЕ АГЕНТСТВО ПОЛНОГО ЦИКЛА

Ваш PR и GR консультант

За качество отвечаем именем!



Медийная
реклама



Контекстная
реклама



SMM



Видеопроизводство



Создание сайтов

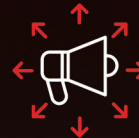

PR



+7 495 **727-01-67**



info@mazov.ru

www.mazov.ru

НОВОСТНЫЕ СИСТЕМЫ

С ВАС — НОВОСТИ С НАС — СИСТЕМА,



Услуги в области IT

- Работаем по проекту
- Веб-разработка
- Бэкенд и интеграции любой сложности
- Проектирование архитектуры и управление процессами

Специализация

- **портальные решения:** Интранеты/b2b/личные кабинеты;
- **web:** новостные порталы, маркетплейсы и высокие нагрузки;
- **enterprise:** сложные и большие ИТ-системы на PHP или Java

Мы разрабатываем проекты на PHP, Java, Objective-C, JavaScript.

Используем базы данных MySQL и PostgreSQL.

Работаем с фреймворками, Yii, Angular JS, Angular 2+, React, Vue.js, ReactNative.

Легко справляемся с большими нагрузками, сложными интеграциями и уязвимостями.

>10
лет на рынке

> 50
сотрудников

> 10
интернет-СМИ

Партнерская программа

Почему вам нужны именно мы?

1

Собственная серверная система хранения и обработки данных

Минимум забот и затрат как на первоначальном этапе, так и в дальнейшем.

3

Полная техническая поддержка

Кто-то сломал? Мы тут же починили. Также наш специалист ответит на все вопросы, чтобы исключить проблемы в дальнейшем.

2

Максимальный уровень защиты от DDoS-атаки

Ваш сайт продолжит стабильную работу даже при самой мощной атаке. Проверено! Или «Орда хакеров»? А нас — рать! Отобьем, починим».

4

Система администрирования и управления

Удобная и простая в использовании «админка» с функцией фоторепортажа, возможностью загрузки видео из разных источников, в том числе с использованием сервисов «Яндекс».

newssystem.ru

+7 (930) 791 0149